

CAMCOLBUL22

PROFESSIONAL OUTDOOR HIGH RESOLUTION IR CAMERA
 PROFESSIONELE HR IR-CAMERA VOOR GEBRUIK BUITENSHUIS
 CAMÉRA IR HR PROFESSIONNELLE D'EXTÉRIEUR
 CÁMARA IR HR PROFESIONAL PARA EL USO EN EXTERIORES
 PROFESSIONELLE HR IR-KAMERA FÜR DEN AUBENBEREICH



USER MANUAL	3
GEBRUIKERSHANDLEIDING	5
NOTICE D'EMPLOI	7
MANUAL DEL USUARIO	9
BEDIENUNGSANLEITUNG	11

A

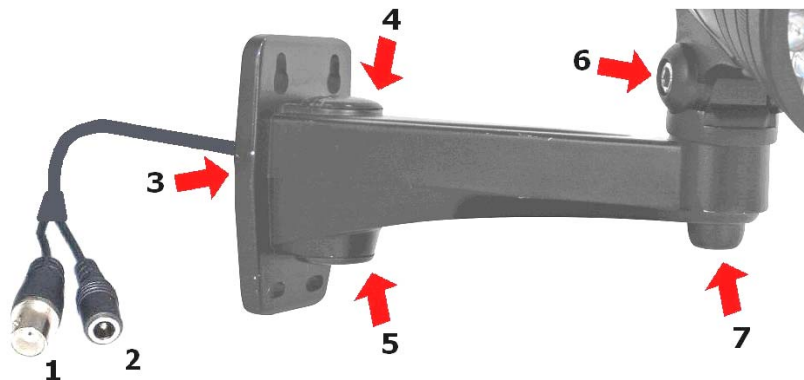

B



C

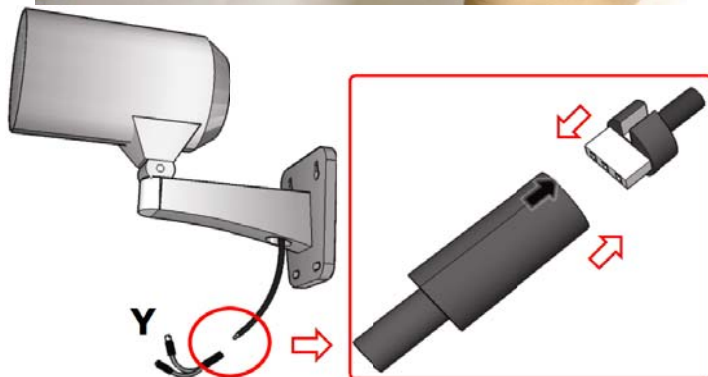

Product images are for illustrative purposes only.
 De afbeeldingen van het product zijn enkel ter illustratie.
 Images à titre d'illustration uniquement.
 Las imágenes sólo son a título ilustrativo.
 Die Produktabbildungen dienen nur zur Illustration.

User manual

1. Introduction

To all residents of the European Union

Important environmental information about this product



This symbol on the device or the package indicates that disposal of the device after its lifecycle could harm the environment. Do not dispose of the unit (or batteries) as unsorted municipal waste; it should be taken to a specialized company for recycling. This device should be returned to your distributor or to a local recycling service.

Respect the local environmental rules.

If in doubt, contact your local waste disposal authorities.

Thank you for choosing Velleman! Please read the manual thoroughly before bringing this device into service. If the device was damaged in transit, don't install or use it and contact your dealer.

2. Safety Instructions

	Keep out of reach of all children.
	Risk of electric shock when opening the cover.
	DO NOT disassemble or open the cover. No user-serviceable parts inside. Refer to an authorized dealer for service and/or spare parts.

3. General Guidelines

Refer to the **Velleman® Service and Quality Warranty** on the last pages of this manual.

- Protect this device from shocks and abuse. Avoid brute force when operating the device.
- Protect the device against extreme heat and dust.
- Familiarise yourself with the functions of the device before actually using it.
- All modifications of the device are forbidden for safety reasons. Damage caused by user modifications to the device is not covered by the warranty.
- Only use the device for its intended purpose. Using the device in an unauthorised way will void the warranty.
- Damage caused by disregard of certain guidelines in this manual is not covered by the warranty and the dealer will not accept responsibility for any ensuing defects or problems.
- **DO NOT** use this product to violate privacy laws or perform other illegal activities.

4. Features

- Waterproof
- cable runs inside the bracket
- white LEDs switch on automatically when motion is detected to provide a coloured image at night

5. Overview

Refer to the illustration **[A]** on page 2 of this manual.

1	video	5	cable exit - bottom
2	power	6	hex screw – vertical position
3	cable exit - backside	7	hex screw – horizontal position
4	cable exit - top		

6. Installation

Refer to the illustrations on page 2 of this manual.

- Choose the location for the camera, keeping following guidelines in mind:
 - do not install the camera in locations where extremely high or low temperatures or excessive vibrations may occur.
 - avoid mounting the camera near high electro-magnetic fields.

- o do not aim the camera at the sun or other extremely bright objects or reflections (e.g. metal doors).
- o The connection cables run at the inside of the mounting bracket, and leave at the backside **[3]** (default). They can be re-guided to leave via the top **[4]** or bottom **[5]** of the mounting bracket.
- o Note that the camera must be resting on top of the mounting bracket.
- When the cables go through the wall:
 - o **[B]** Use the wall mounting bracket to determine and indicate the position of the mounting holes.
 - o When the connection cables need to go through the wall, a hole of at least Ø10mm (max. Ø35mm) must be foreseen at the mounting location, close to the centre of the drawn template.
- Mount the mounting bracket on the wall using 4 screws (included).
- Guide the connection cable into the mounting bracket and guide the connector out through the desired hole (**[3]**, **[4]** or **[5]**). **Never** exert excessive stress on the connection cable to avoid damage. Rotate the camera to the desired angle and place the camera on the mounting bracket **making sure there is no stress on the connection cable**.
- Tighten hex screw **[7]** to secure the horizontal position and hex screw **[6]** for the vertical position.
- **[C]** Connect the connection cable with the BNC/power adaptor cable **[Y]**. This is only possible in one way; do not force. Use some waterproof tape (not incl.) to make the connection completely watertight.
- Connect the video connector **[1]** to a monitor (not incl.).
- Connect the power connector **[2]** to a 12VDC power supply (not incl.).
- The sunshield can be mounted or dismounted by releasing the two screws on top of the camera and sliding it towards the rear.

7. Technical specifications

pick-up element	1/3" HR colour CCD
number of pixels	752(H) x 582(V) - PAL -
resolution	520 TV lines
min. Illumination	0.1 Lux (F2.0); 0 Lux (IR on)
S/N ratio	> 48dB (AGC off)
electronic shutter	1/50 to 1/100000 sec
gamma correction	0.45
white balance	automatic
AGC	yes
standard board lens	f6.0mm/F2.0
lens angle	54°
video output	1.0Vpp composite, 75 ohms
power supply	12VDC ± 10% (regulated, use PS1205R, not incl.)
consumption	70mA (IR off), 675mA (IR on)
IP-rating	IP67
IR LEDs	56
max. IR projection distance	40m
dimensions	Ø115.6 x 216.4mm
weight	1350g
operating temperature	0°C to +40°C

Use this device with original accessories only. Velleman nv cannot be held responsible in the event of damage or injury resulted from (incorrect) use of this device. For more info concerning this product, please visit our website www.velleman.eu. The information in this manual is subject to change without prior notice.

© COPYRIGHT NOTICE

This manual is copyrighted. **The copyright to this manual is owned by Velleman nv.** All worldwide rights reserved. No part of this manual may be copied, reproduced, translated or reduced to any electronic medium or otherwise without the prior written consent of the copyright holder.

GEBRUIKERSHANDLEIDING

1. Inleiding

Aan alle ingezetenen van de Europese Unie

Belangrijke milieu-informatie betreffende dit product



Dit symbool op het toestel of de verpakking geeft aan dat, als het na zijn levenscyclus wordt weggegooid, dit toestel schade kan toebrengen aan het milieu. Gooi dit toestel (en eventuele batterijen) niet bij het gewone huishoudelijke afval; het moet bij een gespecialiseerd bedrijf terechtkomen voor recyclage. U moet dit toestel naar uw verdeler of naar een lokaal recyclagepunt brengen. Respecteer de plaatselijke milieuwetgeving.

Hebt u vragen, contacteer dan de plaatselijke autoriteiten betreffende de verwijdering.

Dank u voor uw aankoop! Lees deze handleiding grondig voor u het toestel in gebruik neemt. Werd het toestel beschadigd tijdens het transport, installeer het dan niet en raadpleeg uw dealer.

2. Veiligheidsinstructies

	Houd dit toestel uit de buurt van kinderen.
	Elektrocuciegevaar bij het openen van de camera.
	De behuizing mag NOOIT geopend worden. De gebruiker mag geen onderdelen vervangen. Bestel eventuele reserveonderdelen bij uw dealer.

3. Algemene richtlijnen

Raadpleeg de **Velleman® service- en kwaliteitsgarantie** achteraan deze handleiding.

- Bescherm tegen schokken en vermijd brute kracht tijdens de bediening.
- Bescherm tegen extreme temperaturen en stof.
- Leer eerst de functies van het toestel kennen voor u het gaat gebruiken.
- Om veiligheidsredenen mag u geen wijzigingen aanbrengen. Schade door wijzigingen die de gebruiker heeft aangebracht valt niet onder de garantie.
- Gebruik het toestel enkel waarvoor het gemaakt is. Bij onoordeelkundig gebruik vervalt de garantie.
- De garantie geldt niet voor schade door het negeren van bepaalde richtlijnen in deze handleiding en uw dealer zal de verantwoordelijkheid afwijzen voor defecten of problemen die hier rechtstreeks verband mee houden.
- Installeer en gebruik deze camera niet voor illegale praktijken en respecteer ieders privacy.

4. Eigenschappen

- waterbestendig
- de kabel wordt beveiligd door de beugel
- bij bewegingswaarneming schakelen de witte leds automatisch in zodat de camera ook 's nachts een kleurenbeeld geeft

5. Omschrijving

Raadpleeg de figuur **[A]** op pagina **2** van deze handleiding

1	video	5	kabeluitsparing - onderaan
2	voeding	6	inbusbout - verticale positie
3	kabeluitsparing - achteraan	7	inbusbout - horizontale positie
4	kabeluitsparing - bovenaan		

6. Installatie

Raadpleeg de figuren op pagina **2** van deze handleiding

- Kies een geschikte montageplaats voor de camera en houd rekening met volgende punten:
 - monteer de camera nooit op een plaats onderhevig aan extreme temperaturen en trillingen;
 - monteer de camera nooit in de buurt van elektromagnetische velden;
 - richt de camera nooit naar de zon of naar andere weerkaatsende objecten toe;

- o de aansluitkabels verlaten de montagebeugel via een uitsparing achteraan **[3]** (standaard) de beugel. U kunt deze kabels eventueel leiden door de uitsparing bovenaan **[4]** of onderaan **[5]** de montagebeugel.
- o Merk op dat de camera bovenop de beugel moet rusten.
- Indien de aansluitkabels door een wand moeten:
 - o **[B]**Plaats de muurbeugel tegen de wand en markeer de installatiegaten.
 - o Voorzie een gat van minimaal Ø 10 mm (maximaal Ø 35 mm) in het midden van schets.
- Bevestig de beugel aan de wand met de vier meegeleverde schroeven.
- Steek de aansluitkabel in de beugel en haal hem eruit langs het gewenste gaatje (**[3]**, **[4]** of **[5]**). De kabel mag **nooit** belast worden om beschadiging te vermijden. Draai de camera in de gewenste hoek en plaats op de beugel **zonder de aansluitkabel te belasten**.
- Span inbusbout **[7]** aan om de horizontale positie vast te zetten en span inbusbout **[6]** aan om de verticale positie vast te zetten.
- **[C]** Sluit voorzichtig de kabel aan de BNC-stekker **[Y]**. Maak deze aansluiting volledig waterdicht met waterbestendige tape (niet meegeleverd).
- Sluit de videosteekker **[1]** aan een monitor (niet meegeleverd).
- Sluit de voedingsstekker **[2]** aan een voeding van 12 VDC (niet meegeleverd).
- Maak de twee schroeven los om de zonnekap op of van de camera te schuiven.

7. Technische specificaties

opneemelement	1/3" HR kleuren CCD
aantal pixels	752(H) x 582(V) - PAL -
resolutie	520 tv-lijnen
min. Verlichting	0,1 lux (F2.0); 0 lux (IR aan)
S/R-verhouding	> 48 dB (AGC uit)
elektronische sluiters	1/50 tot 1/1000000 sec.
gammacorrectie	0,45
witbalans	automatisch
AGC	ja
standaard lens	f6.0mm/F2.0
lenshoek	54°
video-uitgang	1,0 Vpp composiet, 75 ohm
voeding	12 VDC ± 10% (gestabiliseerd, gebruik PS1205R, niet meegelev.)
verbruik	70 mA (IR uit), 675 mA (IR aan)
IP-norm	IP67
IR-leds	56
max. bereik IR	40 m
afmetingen	Ø115 x 216 mm
gewicht	1350 g
werktemperatuur	0°C tot +40°C

Gebruik dit toestel enkel met originele accessoires. Velleman nv is niet aansprakelijk voor schade of kwetsuren bij (verkeerd) gebruik van dit toestel. Voor meer informatie over dit product, zie www.velleman.eu. De informatie in deze handleiding kan te allen tijde worden gewijzigd zonder voorafgaande kennisgeving.

© AUTEURSRECHT

Velleman nv heeft het auteursrecht voor deze handleiding.

Alle wereldwijde rechten voorbehouden. Het is niet toegestaan om deze handleiding of gedeelten ervan over te nemen, te kopiëren, te vertalen, te bewerken en op te slaan op een elektronisch medium zonder voorafgaande schriftelijke toestemming van de rechthebbende.

NOTICE D'EMPLOI

1. Introduction

Aux résidents de l'Union européenne

Des informations environnementales importantes concernant ce produit



Ce symbole sur l'appareil ou l'emballage indique que l'élimination d'un appareil en fin de vie peut polluer l'environnement. Ne pas jeter un appareil électrique ou électronique (et des piles éventuelles) parmi les déchets municipaux non sujets au tri sélectif ; une déchèterie traitera l'appareil en question. Renvoyer les équipements usagés à votre fournisseur ou à un service de recyclage local. Il convient de respecter la réglementation locale relative à la protection de l'environnement.

En cas de questions, contacter les autorités locales pour élimination.

Nous vous remercions de votre achat ! Lire la présente notice attentivement avant la mise en service de l'appareil. Si l'appareil a été endommagé pendant le transport, ne pas l'installer et consulter votre revendeur.

2. Consignes de sécurité

	Garder la caméra hors de la portée de jeunes enfants.
	Risque d'électrocution lors de l'ouverture de la caméra.
	Ne pas ouvrir la camera. Il n'y a aucune pièce maintenable par l'utilisateur. Commander des pièces de rechange éventuelles chez votre revendeur.

3. Directives générales

Se référer à la **garantie de service et de qualité Velleman®** à la fin de cette notice.

- Protéger contre les chocs et le traiter avec circonspection pendant l'opération.
- Tenir à l'écart de la poussière et des températures extrêmes.
- Se familiariser avec le fonctionnement avant l'emploi.
- Toute modification est interdite pour des raisons de sécurité. Les dommages occasionnés par des modifications par le client ne tombent pas sous la garantie.
- N'utiliser qu'à sa fonction prévue. Un usage impropre annule d'office la garantie.
- La garantie ne s'applique pas aux dommages survenus en négligeant certaines directives de cette notice et votre revendeur déclinera toute responsabilité pour les problèmes et les défauts qui en résultent.
- Installer et utiliser la caméra en respectant la législation et la vie privée des tiers.

4. Caractéristiques

- étanche
- câble protégé par l'étrier
- les LED blanches sont automatiquement activées après une détection de mouvement afin de vous offrir une vision nocturne en couleur

5. Description

Consulter l'illustration **[A]** à la page **2** de cette notice.

1	vidéo	5	sortie de câblage inférieure
2	alimentation	6	vis Allen - alignement vertical
3	sortie de câblage arrière	7	vis Allen - alignement horizontal
4	sortie de câblage supérieure		

6. Installation

Consulter les illustrations à la page **2** de cette notice.

- Choisir un endroit de montage approprié en tenant compte :
 - de ne jamais installer la caméra dans un endroit sujet à des températures extrêmes et à des vibrations :

- o de ne jamais installer la caméra à proximité de champs électromagnétiques ;
- o de ne jamais aligner la caméra vers le soleil ou vers un tout objet réfléchissant ;
- o que le câblage quitte le support de montage par la sortie arrière [3] (standard). Le câblage peut être détourné de manière à ce qu'il quitte le support par la sortie supérieure [4] ou inférieure [5] ;
- o que la caméra soit posée sur le support.
- Câblage devant traverser un mur :
 - o [B] Placer le support mural contre la surface d'installation et marquer la position de trous de montage.
 - o Prévoir un trou de minimum Ø 10 mm (maximum Ø 35 mm) au centre du patron.
- Fixer l'ensemble support/caméra au mur à l'aide des quatre vis incluses.
- Insérer le câble de connexion dans le support et le sortir par le trou [3], [4] ou [5]. Ne jamais tirer sur le câble de connexion afin de ne pas l'endommager. Tourner la caméra dans l'angle souhaité et la placer sur le bras en veillant à ne pas endommager le câble.
- Serrer la vis Allen [7] pour fixer la position horizontale et la vis Allen [6] pour fixer la position verticale.
- [C] Connecter le câble au câble BNC [Y]. Il n'y a qu'une façon de connecter les deux câbles. Assurer l'étanchéité de la connexion avec du ruban hydrofuge (non inclus).
- Raccorder la fiche vidéo [1] à un moniteur (non inclus).
- Raccorder la fiche d'alimentation [2] à une alimentation de 12 VCC (non inclus).
- Desserrer les deux vis sur la partie supérieure de la caméra pour placer/retirer le pare-soleil.

7. Spécifications techniques

capteur	CCD couleur HR 1/3"
nombre de pixels	752(H) x 582(V) - PAL -
résolution	520 lignes TV
éclairage min.	0,1 lux (F2.0); 0 lux (IR allumé)
rapport S/B	> 48 dB (AGC éteint)
obturateur électronique	1/50 à 1/100000 sec
correction gamma	0,45
balance des blancs	automatique
AGC	oui
objectif standard	f6.0mm/F2.0
angle de l'objectif	54°
sortie vidéo	1,0 Vpp composite, 75 ohms
alimentation	12 VCC ± 10% (régulée, utiliser PS1205R, non incl.)
consommation	70 mA (IR éteint), 675 mA (IR allumé)
indice IP	IP67
LED IR	56
portée max. de l'IR	40 m
dimensions	Ø 115 x 216 mm
poids	1350 g
température de service	0°C à +40°C

N'employer cet appareil qu'avec des accessoires d'origine. SA Velleman ne sera aucunement responsable de dommages ou lésions survenus à un usage (incorrect) de cet appareil. Pour plus d'information concernant cet article, visitez notre site web www.velleman.eu. Toutes les informations présentées dans cette notice peuvent être modifiées sans notification préalable.

© DROITS D'AUTEUR

SA Velleman est l'ayant droit des droits d'auteur pour cette notice.

Tous droits mondiaux réservés. Toute reproduction, traduction, copie ou diffusion, intégrale ou partielle, du contenu de cette notice par quelque procédé ou sur tout support électronique que se soit est interdite sans l'accord préalable écrit de l'ayant droit.

MANUAL DEL USUARIO

1. Introducción

A los ciudadanos de la Unión Europea

Importantes informaciones sobre el medio ambiente concerniente a este producto



Este símbolo en este aparato o el embalaje indica que, si tira las muestras inservibles, podrían dañar el medio ambiente.

No tire este aparato (ni las pilas, si las hubiera) en la basura doméstica; debe ir a una empresa especializada en reciclaje. Devuelva este aparato a su distribuidor o a la unidad de reciclaje local.





Respete las leyes locales en relación con el medio ambiente.

Si tiene dudas, contacte con las autoridades locales para residuos.

Gracias por haber comprado el **CAMCOLBUL22!** Lea atentamente las instrucciones del manual antes de usarlo. Si el aparato ha sufrido algún daño en el transporte no lo instale y póngase en contacto con su distribuidor.

2. Instrucciones de seguridad

	Mantenga el aparato lejos del alcance de personas no capacitadas y niños.
	Riesgo de descarga eléctrica al abrir la cámara.
	No abra la cámara. El usuario no habrá de efectuar el mantenimiento de ninguna pieza. Contacte con su distribuidor si necesita piezas de recambio.

3. Normas generales

Véase la **Garantía de servicio y calidad Velleman®** al final de este manual del usuario.

- No agite el aparato. Evite usar excesiva fuerza durante el manejo y la instalación.
- No esponga este aparato a polvo ni temperaturas extremas.
- Familiarícese con el funcionamiento del aparato antes de utilizarlo.
- Por razones de seguridad, las modificaciones no autorizadas del aparato están prohibidas. Los daños causados por modificaciones no autorizadas, no están cubiertos por la garantía.
- Utilice sólo el aparato para las aplicaciones descritas en este manual. Su uso incorrecto anula la garantía completamente.
- Los daños causados por descuido de las instrucciones de seguridad de este manual invalidarán su garantía y su distribuidor no será responsable de ningún daño u otros problemas resultantes.
- Instale y utilice la cámara al respetar la legislación y la vida privada de terceros.

4. Características

- resistente al agua
- el soporte protege el cable
- los LEDs blancos se activan automáticamente después de una detección de movimientos para ofrecerle una visión nocturna en color

5. Descripción

Véase la figura **[A]** en la página **2** de este manual del usuario.

1	conector de vídeo	5	hueco para cables - parte inferior
2	conector de alimentación	6	tornillo hexagonal - posición vertical
3	hueco para cables - parte trasera	7	tornillo hexagonal - posición horizontal
4	hueco para cables - parte superior		

6. Instalación

Véase la figura en la página **2** de este manual del usuario.

- Elija un lugar de montaje adecuado y asegúrese de que:
 - nunca instale la cámara en un lugar donde esté expuesta a temperaturas extremas y vibraciones;

- o nunca instale la cámara cerca de campos electromagnéticos;
- o nunca dirija la cámara al sol ni otro objeto reflectante;
- o los cables salgan del soporte de montaje por el hueco trasero **[3]** (estándar). Es posible guiar estos cables por el hueco superior **[4]** o inferior **[5]** del soporte de montaje.
- o la cámara esté instalada en el soporte.
- Si los cables atraviesan una pared:
 - o **[B]** Utilice el soporte como gálibo y marque la posición de los agujeros de montaje.
 - o Haga un agujero de mín. Ø 10mm (máx. Ø 35mm) en el centro del gálibo si los cables deben pasar por una pared.
- Fije el conjunto soporte/cámara con los cuatro tornillos incluidos a la pared.
- Introduzca el cable de conexión en el soporte y sálgalo por el agujero **[3]**, **[4]** o **[5]**. Nunca tire del cable de conexión para no dañarlo. Gire la cámara en el ángulo deseado y póngala en el brazo **sin dañar el cable de conexión**.
- Alinee la cámara. Atornille el tornillo hexagonal **[7]** para fijar la posición horizontal y atornille el tornillo hexagonal **[6]** para fijar la posición vertical.
- **[C]** Conecte el cable al cable BNC **[Y]**. Hay sólo una manera para conectar los dos cables. Asegúrese de que la conexión esté resistente al agua utilizando cinta hidrófuga (no incl.).
- Conecte el conector de vídeo **[1]** a un monitor (no incl.).
- Conecte el conector de alimentación **[2]** al adaptador de red de 12 VCC (no incl.).
- Desatornille los dos tornillos de la parte superior de la cámara para instalar/sacar la capa antisolar.

7. Especificaciones

elemento de imagen	CCD color HR 1/3"
número de pixels	752(H) x 582(V) - PAL -
resolución	520 líneas TV
iluminación mínima	0.1 Lux (F2.0); 0 lux (IR activado)
relación señal / ruido	> 48dB (AGC desactivado)
shutter electronic	de 1/50 a 1/100000 seg.
corrección de contraste (gama)	0.45
balance de blancos	automatic
AGC	sí
óptica estándar	f6.0mm/F2.0
ángulo de vision	54°
salida de video	1.0Vpp compuesto, 75 ohm
alimentación	12VCC ± 10% (estabilizado, utilice PS1205R, no incl.)
consume	70mA (IR desactivado), 675mA (IR activado)
grado de protección IP	IP67
LEDs IR	56
alcance IR máx.	40m
dimensiones	Ø115.6 x 216.4mm
peso	1350g
temperatura de funcionamiento	de 0°C a +40°C

Utilice este aparato sólo con los accesorios originales. Velleman Spain SL no será responsable de daños ni lesiones causados por un uso (indebido) de este aparato. Para más información sobre este producto, visite nuestra página www.velleman.eu. Se pueden modificar las especificaciones y el contenido de este manual sin previo aviso.

© DERECHOS DE AUTOR

Velleman NV dispone de los derechos de autor para este manual del usuario.

Todos los derechos mundiales reservados. Está estrictamente prohibido reproducir, traducir, copiar, editar y guardar este manual del usuario o partes de ello sin previo permiso escrito del derecho habiente.

BEDIENUNGSANLEITUNG

1. Einführung

An alle Einwohner der Europäischen Union

Wichtige Umweltinformationen über dieses Produkt

Dieses Symbol auf dem Produkt oder der Verpackung zeigt an, dass die Entsorgung dieses Produktes nach seinem Lebenszyklus der Umwelt Schaden zufügen kann. Entsorgen Sie die Einheit (oder verwendeten Batterien) nicht als unsortiertes Hausmüll; die Einheit oder verwendeten Batterien müssen von einer spezialisierten Firma zwecks Recycling entsorgt werden. Diese Einheit muss an den Händler oder ein örtliches Recycling-Unternehmen retourniert werden. Respektieren Sie die örtlichen Umweltvorschriften.



Falls Zweifel bestehen, wenden Sie sich für Entsorgungsrichtlinien an Ihre örtliche Behörde.

Wir bedanken uns für den Kauf des **CAMCOLBUL22!** Lesen Sie diese Bedienungsanleitung vor Inbetriebnahme sorgfältig durch. Überprüfen Sie, ob Transportschäden vorliegen.

2. Sicherheitshinweise

	Halten Sie Kinder und Unbefugte vom Gerät fern.
	Stromschlaggefahr beim Öffnen der Kamera.
	Öffnen Sie das Gehäuse NIE. Es gibt keine zu wartenden Teile. Bestellen Sie eventuelle Ersatzteile bei Ihrem Fachhändler.

3. Allgemeine Richtlinien

Siehe **Velleman® Service- und Qualitätsgarantie** am Ende dieser Bedienungsanleitung.

- Vermeiden Sie Erschütterungen. Vermeiden Sie rohe Gewalt während der Installation und Bedienung des Gerätes.
- Schützen Sie das Gerät vor extremen Temperaturen und Staub.
- Nehmen Sie das Gerät erst in Betrieb, nachdem Sie sich mit seinen Funktionen vertraut gemacht haben.
- Eigenmächtige Veränderungen sind aus Sicherheitsgründen verboten. Bei Schäden verursacht durch eigenmächtige Änderungen erlischt der Garantieanspruch.
- Verwenden Sie das Gerät nur für Anwendungen beschrieben in dieser Bedienungsanleitung sonst kann dies zu Schäden am Produkt führen und erlischt der Garantieanspruch.
- Bei Schäden, die durch Nichtbeachtung der Bedienungsanleitung verursacht werden, erlischt der Garantieanspruch. Für daraus resultierende Folgeschäden übernimmt der Hersteller keine Haftung.
- Installieren und verwenden Sie die Kamera nicht für illegale Praktiken und beachten Sie die Intimsphäre aller.

4. Eigenschaften

- Wasserdicht
- die Halterung schützt das Kabel
- bei Bewegungserfassung schalten die weiße LEDs automatisch ein damit die Kamera auch nachts ein Farbbild zeigt

5. Umschreibung

Siehe Abbildung **[A]**, Seite **2** dieser Bedienungsanleitung

1	Video	5	Kabelaustritt - Unterseite
2	Stromversorgung	6	Sechskantschraube - vertikale Position
3	Kabelaustritt - Rückseite	7	Sechskantschraube - horizontale Position
4	Kabelaustritt - Oberseite		

6. Installation

Siehe Abbildung, Seite 2 dieser Bedienungsanleitung

- Wählen Sie einen geeigneten Montageort für die Kamera und beachten Sie Folgendes:
 - Achten Sie bei der Wahl des Installationsortes darauf, dass das Gerät keinen extremen Temperaturen und Vibrationen ausgesetzt werden;
 - Montieren Sie die Kamera nie in der Nähe von elektromagnetischen Feldern;
 - Richten Sie die Kamera nie auf die Sonne oder andere reflektierende Gegenstände;
 - die Anschlusskabel verlassen die Halterung über einen Austritt auf der Rückseite **[3]** (Standard) der Halterung. Sie können diese Kabel eventuell über den Austritt der Oberseite **[4]** oder Unterseite **[5]** der Halterung leiten.
 - Beachten Sie, dass die Kamera auf der Halterung ruht.
- Wenn die Kabel durch eine Wand geleitet werden müssen:
 - **[B]** Verwenden Sie den Bügel als Schablone und markieren Sie die Löcher.
 - Machen Sie ein Loch von min. Ø 10mm (max. Ø 35mm) in der Mitte der Schablone, wenn die Anschlusskabel durch eine Wand geleitet werden müssen.
- Befestigen Sie die Halterung an der Wand mit den vier mitgelieferten Schrauben.
- Stecken Sie das Anschlusskabel in die Halterung und ziehen Sie es durch das gewünschte Loch (**[3]**, **[4]** oder **[5]**) heraus. Belasten Sie das Kabel nie um Beschädigungen zu vermeiden. Drehen Sie die Kamera im gewünschten Winkel und stellen Sie auf die Halterung ohne das Anschlusskabel zu beschädigen.
- Schrauben Sie Sechskantschraube **[7]** fest, um die horizontale Position festzusetzen und spannen Sie Sechskantschraube **[6]** fest, um die vertikale Position festzusetzen.
- **[C]** Verbinden Sie das Kabel mit dem BNC-Stecker **[Y]**. Machen Sie den Anschluss mit wasserdichtem Klebeband (nicht mitgeliefert) völlig wasserdicht.
- Verbinden Sie den Video-Anschluss **[1]** mit einem Monitor (nicht mitgeliefert).
- Verbinden Sie den Stromversorgungsanschluss **[2]** mit dem 12 VDC-Netzteil (nicht mitgeliefert).
- Lockern Sie die zwei Schrauben, um die Sonnenblende an der Kamera zu befestigen oder diese von der Kamera zu trennen.

7. Technische Daten

Aufnahme-Element	1/3" HR CCD-Farbkamera
Pixelanzahl	752(H) x 582(V) - PAL -
Auflösung	520 TV-Zeilen
Mindestbeleuchtung	0.1 Lux (F2.0); 0 lux (IR ein)
Signal-/Rauschabstand	> 48dB (AGC aus)
elektronischer Shutter	1/50 bis 1/100000 Sek.
Gammakorrektur	0.45
Weißabgleich	automatisch
AGC	ja
Standardobjektiv	f6.0mm/F2.0
Blickwinkel	54°
Video-Ausgang	1.0Vpp komposit, 75 Ohm
Stromversorgung	12VDC ± 10% (stabilisiert, verwenden Sie PS1205R, nicht mitgeliefert)
Stromverbrauch	70mA (IR aus), 675mA (IR ein)
IP-Schutzart	IP67
IR-LEDs	56
max. IR-Bereich	40m
Abmessungen	Ø115.6 x 216.4mm
Gewicht	1350g
Betriebstemperatur	0°C bis +40°C

Verwenden Sie dieses Gerät nur mit originellen Zubehörteilen. Velleman NV übernimmt keine Haftung für Schaden oder Verletzungen bei (falscher) Anwendung dieses Gerätes. Für mehr Informationen zu diesem Produkt, siehe www.velleman.eu. Alle Änderungen ohne vorherige Ankündigung vorbehalten.

© URHEBERRECHT

Velleman NV besitzt das Urheberrecht für diese Bedienungsanleitung.

Alle weltweiten Rechte vorbehalten. Ohne vorherige schriftliche Genehmigung des Urhebers ist es nicht gestattet, diese Bedienungsanleitung ganz oder in Teilen zu reproduzieren, zu kopieren, zu übersetzen, zu bearbeiten oder zu speichern.

VEN Velleman® Service and Quality Warranty

Velleman® has over 35 years of experience in the electronics world and distributes its products in more than 85 countries.

All our products fulfil strict quality requirements and legal stipulations in the EU. In order to ensure the quality, our products regularly go through an extra quality check, both by an internal quality department and by specialized external organisations. If, all precautionary measures notwithstanding, problems should occur, please make appeal to our warranty (see guarantee conditions).

General Warranty Conditions Concerning Consumer Products (for EU):

- All consumer products are subject to a 24-month warranty on production flaws and defective material as from the original date of purchase.
- Velleman® can decide to replace an article with an equivalent article, or to refund the retail value totally or partially when the complaint is valid and a free repair or replacement of the article is impossible, or if the expenses are out of proportion.
- You will be delivered a replacing article or a refund at the value of 100% of the purchase price in case of a flaw occurred in the first year after the date of purchase and delivery, or a replacing article at 50% of the purchase price or a refund at the value of 50% of the retail value in case of a flaw occurred in the second year after the date of purchase and delivery.
- **Not covered by warranty:**
 - all direct or indirect damage caused after delivery to the article (e.g. by oxidation, shocks, falls, dust, dirt, humidity...), and by the article, as well as its contents (e.g. data loss), compensation for loss of profits;
 - frequently replaced consumable goods, parts or accessories such as batteries, lamps, rubber parts, drive belts... (unlimited list);
 - flaws resulting from fire, water damage, lightning, accident, natural disaster, etc. ...;
 - flaws caused deliberately, negligently or resulting from improper handling, negligent maintenance, abusive use or use contrary to the manufacturer's instructions;
 - damage caused by a commercial, professional or collective use of the article (the warranty validity will be reduced to six (6) months when the article is used professionally);
 - damage resulting from an inappropriate packing and shipping of the article;
 - all damage caused by modification, repair or alteration performed by a third party without written permission by Velleman®.
 - Articles to be repaired must be delivered to your Velleman® dealer, solidly packed (preferably in the original packaging), and be completed with the original receipt of purchase and a clear flaw description.
 - Hint: In order to save on cost and time, please reread the manual and check if the flaw is caused by obvious causes prior to presenting the article for repair. Note that returning a non-defective article can also involve handling costs.
 - Repairs occurring after warranty expiration are subject to shipping costs.
 - The above conditions are without prejudice to all commercial warranties.

The above enumeration is subject to modification according to the article (see article's manual).**NLD Velleman® service- en kwaliteitsgarantie**

Velleman® heeft ruim 35 jaar ervaring in de elektronica wereld en verdeelt in meer dan 85 landen.

Al onze producten beantwoorden aan strikte kwaliteitsnormen en aan de wettelijke bepalingen geldig in de EU. Om de kwaliteit te waarborgen, ondergaan onze producten op regelmatige tijdstippen een extra kwaliteitscontrole, zowel door onze eigen kwaliteitsafdeling als door externe gespecialiseerde organisaties. Mocht er ondanks deze voorzorgen toch een probleem optreden, dan kunt u steeds een beroep doen op onze waarborg (zie waarborgvoorwaarden).

Algemene waarborgvoorwaarden consumentengoederen (voor Europese Unie):

- Op alle consumentengoederen geldt een garantieperiode van 24 maanden op productie- en materiaalfouten en dit vanaf de oorspronkelijke aankoopdatum.
- Indien de klacht gegrond is en een gratis reparatie of vervanging van een artikel onmogelijk is of indien de kosten hiervoor buiten verhouding zijn, kan Velleman® beslissen het desbetreffende artikel te vervangen door een gelijkwaardig artikel of de aankoopsom van het artikel gedeeltelijk of volledig terug te betalen. In dat geval krijgt u een vervangend product of terugbetaling ter waarde van 100% van de aankoopsom bij ontdekking van een gebrek tot één jaar na aankoop en levering, of een vervangend product tegen 50% van de kostprijs of terugbetaling van 50 % bij ontdekking na één jaar tot 2 jaar.
- **Valt niet onder waarborg:**
 - alle rechtstreekse of onrechtstreekse schade na de levering veroorzaakt aan het toestel (bv. door oxidatie, schokken, val, stof, vuil, vocht...), en

door het toestel, alsook zijn inhoud (bv. verlies van data), vergoeding voor eventuele winstderving.

- verbruiksgoederen, onderdelen of hulpstukken die regelmatig dienen te worden vervangen, zoals bv. batterijen, lampen, rubberen onderdelen, aandrijfriemen... (onbeperkte lijst).
- defecten ten gevolge van brand, waterschade, bliksem, ongevallen, natuurrampen, enz.
- defecten veroorzaakt door opzet, nalatigheid of door een onoordeelkundige behandeling, slecht onderhoud of abnormaal gebruik of gebruik van het toestel strijdig met de voorschriften van de fabrikant.
- schade ten gevolge van een commercieel, professioneel of collectief gebruik van het apparaat (bij professioneel gebruik wordt de garantieperiode herleid tot 6 maanden).
- schade veroorzaakt door onvoldoende bescherming bij transport van het apparaat.
- alle schade door wijzigingen, reparaties of modificaties uitgevoerd door derden zonder toestemming van Velleman®.
- Toestellen dienen ter reparatie aangeboden te worden bij uw Velleman®-verdelers. Het toestel dient verzegeld te zijn van het oorspronkelijke aankoopbewijs. Zorg voor een degelijke verpakking (bij voorkeur de originele verpakking) en voeg een duidelijke foutomschrijving bij.
- Tip: alvorens het toestel voor reparatie aan te bieden, kijk nog eens na of er geen voor de hand liggende redenen is waarom het toestel niet naar behoren werkt (zie handleiding). Op deze wijze kunt u kosten en tijd besparen. Denk eraan dat er ook voor niet-defecte toestellen een kost voor controle aangerekend kan worden.
- Bij reparaties buiten de waarborgperiode zullen transportkosten aangerekend worden.
- Elke commerciële garantie laat deze rechten onverminderd.

Bovenstaande opsomming kan eventueel aangepast worden naargelang de aard van het product (zie handleiding van het betreffende product).**FR Garantie de service et de qualité Velleman®**

Velleman® jouit d'une expérience de plus de 35 ans dans le monde de l'électronique avec une distribution dans plus de 85 pays.

Tous nos produits répondent à des exigences de qualité rigoureuses et à des dispositions légales en vigueur dans l'UE. Afin de garantir la qualité, nous soumettons régulièrement nos produits à des contrôles de qualité supplémentaires, tant par notre propre service qualité que par un service qualité externe. Dans le cas improbable d'un défaut malgré toutes les précautions, il est possible d'invoquer notre garantie (voir les conditions de garantie).

Conditions générales concernant la garantie sur les produits grand public (pour l'UE) :

- Tout produit grand public est garanti 24 mois contre tout vice de production ou de matériaux à dater du jour d'acquisition effective ;
- si la plainte est justifiée et que la réparation ou le remplacement d'un article est jugé impossible, ou lorsque les coûts s'avèrent disproportionnés, Velleman® s'autorise à remplacer ledit article par un article équivalent ou à rembourser la totalité ou une partie du prix d'achat. Le cas échéant, il vous sera consenti un article de remplacement ou le remboursement complet du prix d'achat lors d'un défaut dans un délai de 1 an après l'achat et la livraison, ou un article de remplacement moyennant 50% du prix d'achat ou le remboursement de 50% du prix d'achat lors d'un défaut après 1 à 2 ans.
- **sont par conséquent exclus :**
 - tout dommage direct ou indirect survenu à l'article après livraison (p.ex. dommage lié à l'oxydation, choc, chute, poussière, sable, impureté...) et provoqué par l'appareil, ainsi que son contenu (p.ex. perte de données) et une indemnisation éventuelle pour perte de revenus ;
 - tout bien de consommation ou accessoire, ou pièce qui nécessite un remplacement régulier comme p.ex. piles, ampoules, pièces en caoutchouc, courroies... (liste illimitée) ;
 - tout dommage qui résulte d'un incendie, de la foudre, d'un accident, d'une catastrophe naturelle, etc. ;
 - out dommage provoqué par une négligence, volontaire ou non, une utilisation ou un entretien incorrects, ou une utilisation de l'appareil contraire aux prescriptions du fabricant ;
 - tout dommage à cause d'une utilisation commerciale, professionnelle ou collective de l'appareil (la période de garantie sera réduite à 6 mois lors d'une utilisation professionnelle) ;
 - tout dommage à l'appareil qui résulte d'une utilisation incorrecte ou différente que celle pour laquelle il a été initialement prévu comme décrit dans la notice ;
 - tout dommage engendré par un retour de l'appareil emballé dans un conditionnement non ou insuffisamment protégé.
 - toute réparation ou modification effectuée par une tierce personne sans l'autorisation explicite de SA Velleman® ; - frais de transport de et vers Velleman® si l'appareil n'est plus couvert sous la garantie.
 - toute réparation sera fournie par l'endroit de l'achat. L'appareil doit nécessairement être accompagné du bon d'achat d'origine et être

CAMCOLBUL22

dument conditionné (de préférence dans l'emballage d'origine avec mention du défaut) ;

- tuyau : Il est conseillé de consulter la notice et de contrôler câbles, piles, etc. avant de retourner l'appareil. Un appareil retourné jugé défectueux qui s'avère en bon état de marche pourra faire l'objet d'une note de frais à charge du consommateur ;
- une réparation effectuée en-dehors de la période de garantie fera l'objet de frais de transport ;
- toute garantie commerciale ne porte pas atteinte aux conditions susmentionnées.

La liste susmentionnée peut être sujette à une complémentation selon le type de l'article et être mentionnée dans la notice d'emploi.

DE Velleman® Service- und Qualitätsgarantie

Velleman® hat gut 35 Jahre Erfahrung in der Elektronikwelt und vertreibt seine Produkte in über 85 Ländern.

Alle Produkte entsprechen den strengen Qualitätsforderungen und gesetzlichen Anforderungen in der EU. Um die Qualität zu gewährleisten werden unsere Produkte regelmäßig einer zusätzlichen Qualitätskontrolle unterworfen, sowohl von unserer eigenen Qualitätsabteilung als auch von externen spezialisierten Organisationen. Sollten, trotz aller Vorsichtsmaßnahmen, Probleme auftreten, nehmen Sie bitte die Garantie in Anspruch (siehe Garantiebedingungen).

Allgemeine Garantiebedingungen in Bezug auf Konsumgüter (für die Europäische Union):

- Alle Produkte haben für Material- oder Herstellungsfehler eine Garantieperiode von 24 Monaten ab Verkaufsdatum.
- Wenn die Klage berechtigt ist und falls eine kostenlose Reparatur oder ein Austausch des Gerätes unmöglich ist, oder wenn die Kosten dafür unverhältnismäßig sind, kann Velleman® sich darüber entscheiden, dieses Produkt durch ein gleiches Produkt zu ersetzen oder die Kaufsumme ganz oder teilweise zurückzuzahlen. In diesem Fall erhalten Sie ein Ersatzprodukt oder eine Rückzahlung im Werte von 100% der Kaufsumme im Falle eines Defektes bis zu 1 Jahr nach Kauf oder Lieferung, oder Sie bekommen ein Ersatzprodukt im Werte von 50% der Kaufsumme oder eine Rückzahlung im Werte von 50 % im Falle eines Defektes im zweiten Jahr.
- **Von der Garantie ausgeschlossen sind:**
 - alle direkten oder indirekten Schäden, die nach Lieferung am Gerät und durch das Gerät verursacht werden (z.B. Oxidation, Stöße, Fall, Staub, Schmutz, Feuchtigkeit, ...), sowie auch der Inhalt (z.B. Datenverlust), Entschädigung für eventuellen Gewinnausfall.
 - Verbrauchsgüter, Teile oder Zubehörteile, die regelmäßig ausgetauscht werden, wie z.B. Batterien, Lampen, Gummiteile, Treibriemen, usw. (unbeschränkte Liste).
 - Schäden verursacht durch Brandschaden, Wasserschaden, Blitz, Unfälle, Naturkatastrophen, usw.
 - Schäden verursacht durch absichtliche, nachlässige oder unsachgemäße Anwendung, schlechte Wartung, zweckentfremdete Anwendung oder Nichtbeachtung von Benutzerhinweisen in der Bedienungsanleitung.
 - Schäden infolge einer kommerziellen, professionellen oder kollektiven Anwendung des Gerätes (bei gewerblicher Anwendung wird die Garantieperiode auf 6 Monate zurückgeführt).
 - Schäden verursacht durch eine unsachgemäße Verpackung und unsachgemäßen Transport des Gerätes.
 - alle Schäden verursacht durch unautorisierte Änderungen, Reparaturen oder Modifikationen, die von einem Dritten ohne Erlaubnis von Velleman® vorgenommen werden.
 - Im Fall einer Reparatur, wenden Sie sich an Ihren Velleman®-Verteiler. Legen Sie das Produkt ordnungsgemäß verpackt (vorzugsweise die Originalverpackung) und mit dem Original-Kaufbeleg vor. Fügen Sie eine deutliche Fehlerumschreibung hinzu.
 - Hinweis: Um Kosten und Zeit zu sparen, lesen Sie die Bedienungsanleitung nochmals und überprüfen Sie, ob es keinen auf de Hand liegenden Grund gibt, ehe Sie das Gerät zur Reparatur zurückschicken. Stell sich bei der Überprüfung des Gerätes heraus, dass kein Geräteschaden vorliegt, könnte dem Kunden eine Untersuchungspauschale berechnet.

- Für Reparaturen nach Ablauf der Garantiefrist werden Transportkosten berechnet.
- Jede kommerzielle Garantie lässt diese Rechte unberührt.

Die oben stehende Aufzählung kann eventuell angepasst werden gemäß der Art des Produktes (siehe Bedienungsanleitung des Gerätes).

ES Garantía de servicio y calidad Velleman®

Velleman® disfruta de una experiencia de más de 35 años en el mundo de la electrónica con una distribución en más de 85 países.

Todos nuestros productos responden a normas de calidad rigurosas y disposiciones legales vigentes en la UE. Para garantizar la calidad, sometimos nuestros productos regularmente a controles de calidad adicionales, tanto por nuestro propio servicio de calidad como por un servicio de calidad externo. En el caso improbable de que surgieran problemas a pesar de todas las precauciones, es posible apelar a nuestra garantía (véase las condiciones de garantía).

Condiciones generales referentes a la garantía sobre productos de venta al público (para la Unión Europea):

- Todos los productos de venta al público tienen un periodo de garantía de 24 meses contra errores de producción o errores en materiales desde la adquisición original;
- Si la queja está fundada y si la reparación o la sustitución de un artículo es imposible, o si los gastos son desproporcionados, Velleman® autoriza reemplazar el artículo por un artículo equivalente o reembolsar la totalidad o una parte del precio de compra. En este caso, recibirá un artículo de recambio o el reembolso completo del precio de compra al descubrir un defecto hasta un año después de la compra y la entrega, o un artículo de recambio al 50% del precio de compra o la sustitución de un 50% del precio de compra al descubrir un defecto después de 1 a 2 años.
- **Por consiguiente, están excluidos entre otras cosas:**
 - todos los daños causados directamente o indirectamente al aparato y su contenido después de la entrega (p.ej. por oxidación, choques, caída, ...) y causados por el aparato, al igual que el contenido (p.ej. pérdida de datos) y una indemnización eventual para falta de ganancias; - partes o accesorios que deban ser reemplazados regularmente, como por ejemplo baterías, lámparas, partes de goma, ... (lista ilimitada)
 - defectos causados por un incendio, daños causados por el agua, rayos, accidentes, catástrofes naturales, etc. ;
 - defectos causados a conciencia , descuido o por malos tratos, un mantenimiento inapropiado o un uso anormal del aparato contrario a las instrucciones del fabricante;
 - daños causados por un uso comercial, profesional o colectivo del aparato (el periodo de garantía se reducirá a 6 meses con uso profesional) ;
 - daños causados por un uso incorrecto o un uso ajeno al que está previsto el producto inicialmente como está descrito en el manual del usuario ;
 - daños causados por una protección insuficiente al transportar el aparato.
 - daños causados por reparaciones o modificaciones efectuadas por una tercera persona sin la autorización explícita de SA Velleman® ;
 - se calcula gastos de transporte de y a Velleman® si el aparato ya no está cubierto por la garantía.
 - Cualquier reparación se efectuará por el lugar de compra. Devuelva el aparato con la factura de compra original y transportélo en un embalaje sólido (preferentemente el embalaje original). Incluya también una buena descripción del defecto ;
 - Consejo: Lea el manual del usuario y controle los cables, las pilas, etc. antes de devolver el aparato. Si no se encuentra un defecto en el artículo los gastos podrían correr a cargo del cliente;
 - Los gastos de transporte correrán a carga del cliente para una reparación efectuada fuera del periodo de garantía.
 - Cualquier gesto comercial no disminuye estos derechos.

La lista previamente mencionada puede ser adaptada según el tipo de artículo (véase el manual del usuario del artículo en cuestión)