



LEDA75NW/LEDA76NW

LED TUBE CEILING LIGHT - NEUTRAL WHITE
LED-PLAFONDLAMP - NEUTRAALWIT
PLAFONNIER À LED - BLANC NEUTRE
PLAFÓN CON LEDS - COLOR BLANCO NEUTRO
LED-DECKENLAMPE - NEUTRALWEIß



LEDA75NW

USER MANUAL	4
GEBRUIKERSHANDLEIDING	6
MODE D'EMPLOI	8
MANUAL DEL USUARIO	10
BEDIENUNGSANLEITUNG	12

LEDA76NW



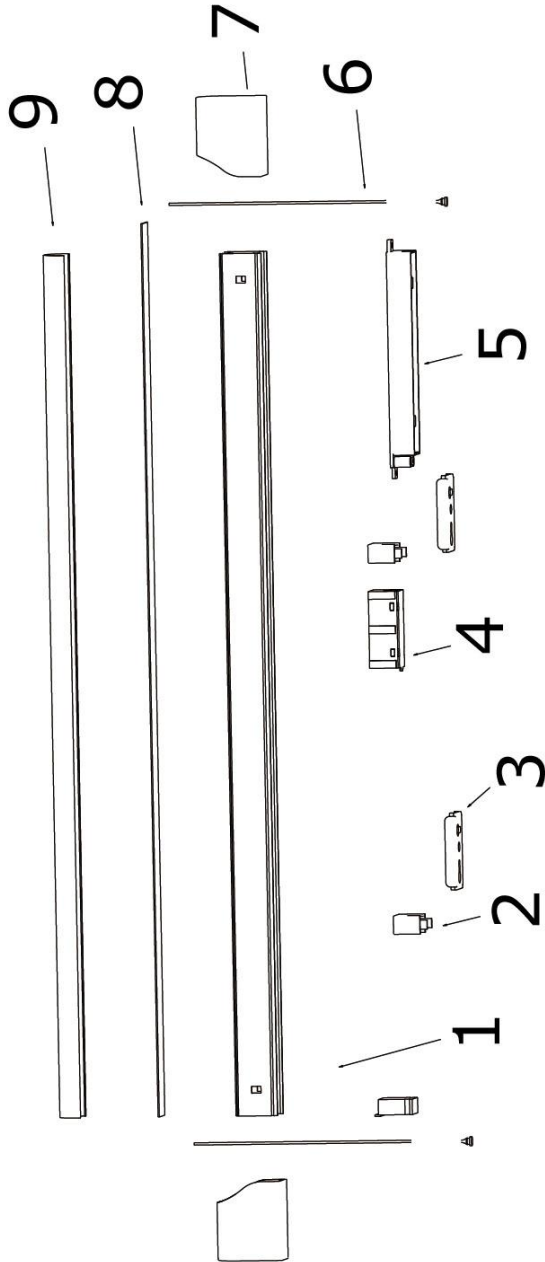
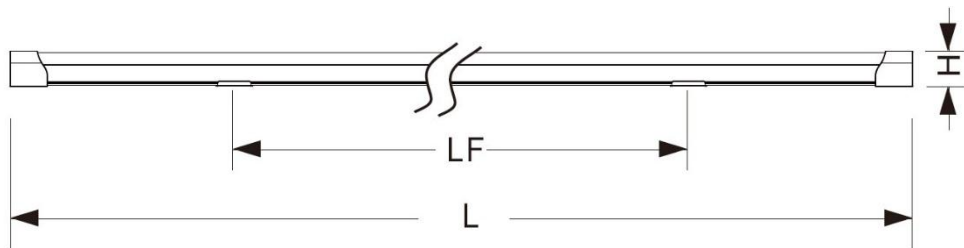

fig. 1



	L (mm)	W (mm)	H (mm)	LF (mm)
LEDA75NW	615	29	44	200-300
LEDA76NW	1233	29	44	200-900

fig. 2

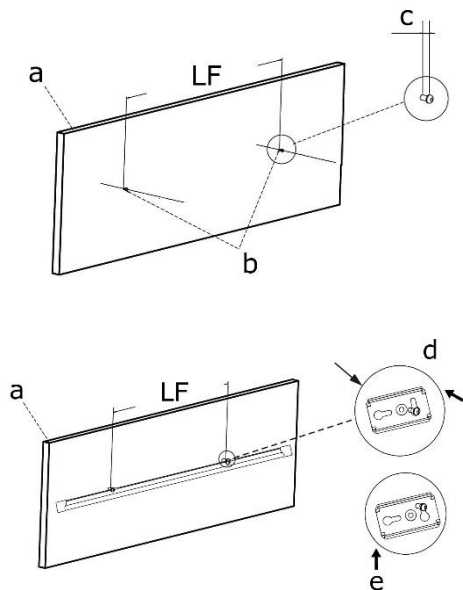
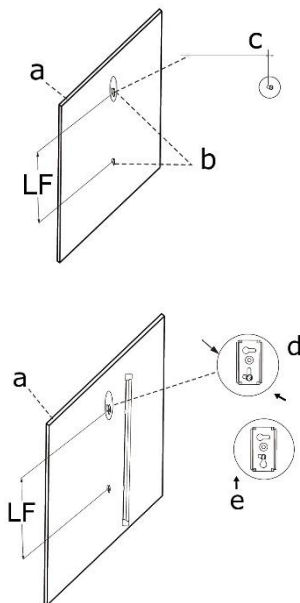

fig. 3



USER MANUAL

1. Introduction

To all residents of the European Union

Important environmental information about this product



This symbol on the device or the package indicates that disposal of the device after its lifecycle could harm the environment. Do not dispose of the unit (or batteries) as unsorted municipal waste; it should be taken to a specialized company for recycling. This device should be returned to your distributor or to a local recycling service. Respect the local environmental rules.

If in doubt, contact your local waste disposal authorities.

Thank you for choosing Vellelight! Please read the manual thoroughly before bringing this device into service. If the device was damaged in transit, do not install or use it and contact your dealer.

2. Safety Instructions

	<p>Indoor use only. Keep away from rain, moisture, splashing and dripping liquids.</p>
	<p>Risk of electroshock when opening the cover. Touching live wires can cause life-threatening electroshocks. This luminaire does not have a built-in device to disconnect it from the electric mains. Make sure to electrically isolate the luminaire before installation or maintenance activities are performed.</p>
	<p>Do not use when damage to housing or cables is noticed.</p>
	<p>Never install on live electronic circuits. Make sure to cut the power first.</p>
<p>Do not use the luminaire with a cracked or broken protective shield. Disconnect immediately from the mains.</p>	

3. General Guidelines

Refer to the **Velleman® Service and Quality Warranty** on the last pages of this manual.

4. Features

- LED ceiling light
- easy installation
- surface mounting
- housing colour: grey

5. Overview

Refer to the illustrations on page 2 of this manual.

1	body
2	bracket
3	hook
4	terminal box
5	LED driver

6	hanger
7	end cover
8	LED module
9	cover

6. Installation

Refer to the illustrations on page 3 of this manual.

1. Choose a suitable mounting location **[a]**.
2. Refer to the table on page 3 and take the correct measurements **[LF]** according to your model. Discretely mark the emplacement for the screws.
3. Drill the self-tapping ST4x30 screws **[b]** (included) into the ceiling or wall, making sure to leave about 3 mm of the screw thread exposed **[c]**.
4. Slide each hook **[3]** over its screw **[d]**, lock the hooks **[e]** and tighten the screws.
5. Connect the lamp to the power. First, cut off the live circuit and make sure the ground wire is connected. Next, connect the AC power lines to the neutral (N) and live (L) terminals.
6. Fasten the body **[1]** onto the hooks.

7. Cleaning and Maintenance

- This lamp does not need any particular maintenance.
- Occasionally wipe the lamp with a damp cloth. Do not use harsh chemicals, cleaning solvents or strong detergents.

8. Technical Specifications

	LEDA75NW	LEDA76NW
electrical data		
power LED module	48 x 2835 LEDs	96 x 2835 LEDs
total nominal power	< 10 W	< 20 W
nominal voltage driver	230 VAC	
power factor	> 0.85	
energy consumption	10 kWh/1000 h	20 kWh/1000 h
light technical data		
colour	neutral white	
colour temperature	4000 K	
beam angle	125°	
luminous intensity	220 cd	420 cd
luminous flux	800 lm	1600 lm
colour rendering index	> 80	
starting time	< 0.5 s	
warm-up time (60 %)	< 1 s	
lifespan		
nominal life time	30000 h	
number of switching cycles	15000	
dimensions	615 x 29 x 45 mm	1233 x 29 x 45 mm
weight	250 g	400 g

Use this device with original accessories only. Velleman nv cannot be held responsible in the event of damage or injury resulting from (incorrect) use of this device. For more info concerning this product and the latest version of this manual, please visit our website www.velleman.eu. The information in this manual is subject to change without prior notice.

© COPYRIGHT NOTICE

The copyright to this manual is owned by Velleman nv. All worldwide rights reserved. No part of this manual may be copied, reproduced, translated or reduced to any electronic medium or otherwise without the prior written consent of the copyright holder.

GEBRUIKERSHANDLEIDING

1. Inleiding

Aan alle burgers van de Europese Unie

Belangrijke milieu-informatie betreffende dit product



Dit symbool op het toestel of de verpakking geeft aan dat, als het toestel na zijn levenscyclus wordt weggeworpen, dit toestel schade kan toebrengen aan het milieu. Gooi dit toestel (en eventuele batterijen) niet bij het gewone huishoudelijke afval; het moet bij een gespecialiseerd bedrijf terecht komen voor recycling. U moet dit toestel naar uw dealer of naar een lokaal recyclingpunt brengen. Respecteer de plaatselijke milieuwetgeving.

Hebt u vragen, contacteer dan de plaatselijke autoriteiten betreffende de verwijdering.

Dank u voor uw aankoop! Lees deze handleiding grondig voor u het toestel in gebruik neemt. Werd het toestel beschadigd tijdens het transport, installeer het dan niet en raadpleeg uw dealer.

2. Veiligheidsinstructies

	<p>Gebruik het toestel enkel binnenshuis. Bescherm tegen regen, vochtigheid en opspattende vloeistoffen.</p>
	<p>Elektrocutiegevaar bij het openen van het toestel. Raak geen kabels aan die onder stroom staan om dodelijke elektrische schokken te vermijden. Dit toestel is niet uitgerust met een aan-uitschakelaar om het van het lichtnet los te koppelen. Isoleer het toestel elektrisch voor de installatie of onderhoud.</p>
	<p>Gebruik het toestel niet indien de behuizing of de bekabeling beschadigd is.</p>
	<p>Nooit gebruiken op een elektronisch circuit onder spanning. Schakel eerst de stroom uit.</p>
	<p>Gebruik het toestel niet indien de beschermplaat gebarsten of gebroken is. Ontkoppel het toestel onmiddellijk.</p>

3. Algemene richtlijnen

Raadpleeg de **Velleman® service- en kwaliteitsgarantie** achteraan deze handleiding.

4. Eigenschappen

- LED-plafondarmatuur
- eenvoudige installatie
- opbouwmontage
- kleur van de behuizing: grijs

5. Omschrijving

Raadpleeg de afbeeldingen op pagina 2 van deze handleiding.

1	behuizing
2	beugel
3	haak
4	aansluitdoos
5	LED-driver

6	hanger
7	eindomhulsel
8	LED-module
9	deksel

6. Installatie

Raadpleeg de afbeeldingen op pagina 3 van deze handleiding.

1. Kies een geschikte montageplaats **[a]**.
2. Raadpleeg de tablet op pagina 3 en voer de correctie metingen uit **[LF]** naargelang het model. Markeer de bevestigingsplaats van de schroeven.
3. Boor de zelftappende ST4x30-schroeven **[b]** (meegeleverd) in het plafond of de muur en zorg ervoor dat ca.3 mm van de schroefdraad zichtbaar blijft **[c]**.
4. Schuif elke haak **[3]** over de schroef **[d]**, veranker de haken **[e]** en draai de schroeven vast.
5. Sluit de lamp aan op de voedingsbron. Schakel eerst de stroom uit en controleer of de aardingsdraad aangesloten is. Vervolgens verbindt u de AC-stroomleidingen met de neutrale (N) en live (L) terminals.
6. Bevestig de behuizing **[1]** op de haken.

7. Reiniging en onderhoud

- Dit toestel heeft geen speciaal onderhoud nodig.
- Maak de lamp af en toe schoon met een vochtige doek. Gebruik geen bijtende chemische producten, reinigingsmiddelen of sterke detergents.

8. Technische specificaties

	LEDA75NW	LEDA76NW
elektrische gegevens		
vermogen (led-module)	48 x 2835 LEDs	96 x 2835 LEDs
totaal nominaal vermogen	< 10 W	< 20 W
nominale spanning (driver)	230 VAC	
vermogensfactor	> 0,85	
energieverbruik	10 kWh/1000 h	20 kWh/1000 h
technische gegevens		
kleur	neutraalwit	
kleurtemperatuur	4000 K	
stralingshoek	125°	
lichtsterkte	220 cd	420 cd
lichtstroom	800 lm	1600 lm
kleurweergave-index	> 80	
starttijd	< 0.5 s	
opwarmtijd (60 %)	< 1 s	
levensduur		
nominale levensduur	30000 h	
aantal schakelcycli	15000	
afmetingen	615 x 29 x 45 mm	1233 x 29 x 45 mm
gewicht	250 g	400 g

Gebruik dit toestel enkel met originele accessoires. Velleman nv is niet aansprakelijk voor schade of kwetsuren bij (verkeerd) gebruik van dit toestel. Voor meer informatie over dit product en de laatste versie van deze handleiding, zie www.velleman.eu. De informatie in deze handleiding kan te allen tijde worden gewijzigd zonder voorafgaande kennisgeving.

© AUTEURSRECHT

Velleman nv heeft het auteursrecht voor deze handleiding. Alle wereldwijde rechten voorbehouden. Het is niet toegestaan om deze handleiding of gedeelten ervan over te nemen, te kopiëren, te vertalen, te bewerken en op te slaan op een elektronisch medium zonder voorafgaande schriftelijke toestemming van de rechthebbende.

MODE D'EMPLOI

1. Introduction

Aux résidents de l'Union européenne

Informations environnementales importantes concernant ce produit



Cette icône sur l'appareil ou l'emballage indique que l'élimination d'un appareil en fin de vie peut polluer l'environnement. Ne pas jeter cet appareil (ni les piles) parmi les déchets municipaux non sujets au tri sélectif; une déchetterie traitera l'appareil en question. Renvoyer l'appareil à votre fournisseur ou à un service de recyclage local. Il convient de respecter la réglementation locale relative à la protection de l'environnement.

En cas de questions, contacter les autorités locales pour élimination.

Nous vous remercions de votre achat ! Lire la présente notice attentivement avant la mise en service de l'appareil. Si l'appareil a été endommagé pendant le transport, ne pas l'installer et consulter votre revendeur.

2. Prescriptions de sécurité

	<p>Utiliser cet appareil uniquement à l'intérieur. Protéger l'appareil contre la pluie, l'humidité et les éclaboussures.</p>
	<p>Risque d'électrocution lors de l'ouverture du boîtier. Toucher un câble sous tension peut causer des électrochocs mortels. Ce luminaire ne dispose pas d'un dispositif incorporé pour le déconnecter du réseau électrique. Veiller à isoler électriquement l'appareil avant l'installation ou l'entretien.</p>
	<p>Ne pas utiliser l'appareil si le boîtier ou le câblage sont endommagés.</p>
	<p>Ne jamais installer l'appareil sur un circuit sous tension. Veiller d'abord à couper le courant.</p>
	<p>Ne pas utiliser l'appareil si la plaque de protection est fissurée ou cassée. Déconnecter immédiatement l'appareil du réseau électrique.</p>

3. Directives générales

Se référer à la **garantie de service et de qualité Velleman®** en fin de notice.

4. Caractéristiques

- luminaire LED
- installation facile
- montage en surface
- couleur du boîtier : gris

5. Description

Se référer aux illustrations en page 2 de ce mode d'emploi.

1	boîtier
2	étrier
3	crochet
4	boîte à bornes.
5	driver de LED

6	dragonne????
7	capot d'extrémité
8	module à LED
9	couvercle

6. Installation

Se référer aux illustrations en page 3 de ce mode d'emploi.

1. Choisir un emplacement approprié **[a]**.
2. Se référer à la table en page 3 et prendre des mesures correctes **[LF]** selon votre modèle. Discrètement marquer l'emplacement des vis.
3. Percer les vis autotaraudeuses ST4x30 **[b]** (inclus) dans le plafond ou le mur, en veillant à laisser exposé env. 3 mm du filetage **[c]**.
4. Faire glisser chaque crochet sur sa vis **[d]**, verrouiller les crochets **[e]** et serrer les vis.
5. Connecter la lampe à l'alimentation. Mettre d'abord le circuit hors tension et veiller à connecter le fil de terre. Ensuite, connecter les courants porteurs en ligne aux bornes de neutre (N) et aux bornes sous tension.
6. Fixer le boîtier **[1]** sur les crochets.

7. Nettoyage et entretien

- Cet appareil ne nécessite aucun entretien particulier.
- Essuyer occasionnellement le luminaire avec un chiffon humide. Ne pas utiliser d'agents chimiques agressifs, de solvants ni de détergents puissants.

8. Spécifications techniques

	LEDA75NW	LEDA76NW
données électriques		
puissance (module LED)	48 x 2835 LED	96 x 2835 LED
puissance totale nominale	< 10 W	< 20 W
tension nominale (driver)	230 VCA	
facteur de puissance	> 0,85	
consommation d'énergie	10 kWh/1000 h	20 kWh/1000 h
données techniques		
couleur	blanc neutre	
température de la couleur	4000 K	
angle de rayonnement	125°	
intensité lumineuse	220 cd	420 cd
flux lumineux	800 lm	1600 lm
indice de rendu de couleur	> 80	
temps de démarrage	< 0.5 s	
temps de chauffe (60 %)	< 1 s	
durée de vie		
durée de vie nominale	30000 h	
nombre de cycles d'allumage	15000	
dimensions	615 x 29 x 45 mm	1233 x 29 x 45 mm
poids	250 g	400 g

N'employer cet appareil qu'avec des accessoires d'origine. La SA Velleman ne peut, dans la mesure conforme au droit applicable être tenue responsable des dommages ou lésions (directs ou indirects) pouvant résulter de l'utilisation de cet appareil. Pour plus d'informations concernant cet article et la dernière version de ce mode d'emploi, consulter notre site www.velleman.eu. Toutes les informations présentées dans ce mode d'emploi peuvent être modifiées sans notification préalable.

© DROITS D'AUTEUR

SA Velleman est l'ayant droit des droits d'auteur de ce mode d'emploi. Tous droits mondiaux réservés. Toute reproduction, traduction, copie ou diffusion, intégrale ou partielle, du contenu de cette notice par quelque procédé ou sur tout support électronique que ce soit est interdite sans l'accord préalable écrit de l'ayant droit.

MANUAL DEL USUARIO

1. Introducción

A los ciudadanos de la Unión Europea

Importantes informaciones sobre el medio ambiente concerniente a este producto



Este símbolo en este aparato o el embalaje indica que, si tira las muestras inservibles, podrían dañar el medio ambiente. No tire este aparato (ni las pilas, si las hubiera) en la basura doméstica; debe ir a una empresa especializada en reciclaje. Devuelva este aparato a su distribuidor o a la unidad de reciclaje local. Respete las leyes locales en relación con el medio ambiente.

Si tiene dudas, contacte con las autoridades locales para residuos.

¡Gracias por elegir Vellight! Lea atentamente las instrucciones del manual antes de usar el aparato. Si ha sufrido algún daño en el transporte no lo instale y póngase en contacto con su distribuidor.

2. Instrucciones de seguridad

	<p>Utilice el aparato sólo en interiores. No exponga este equipo a lluvia, humedad ni a ningún tipo de salpicadura o goteo.</p>
	<p>Riesgo de descargas eléctricas al abrir la caja. puede sufrir una peligrosa descarga eléctrica al tocar un cable conectado a la red eléctrica Esta aparato no está equipado con un interruptor ON/OFF para desconectarlo de la red eléctrica. Aísle el aparato eléctricamente antes de su instalación o de cualquier actividad de mantenimiento.</p>
	<p>No utilice el aparato si la caja o los cables están dañados.</p>
	<p>Nunca conecte el producto mientras esté conectado a la red eléctrica. Primero, corte la corriente.</p>
	<p>No utilice el aparato si la placa de protección está rota o agrietada. Desconéctelo inmediatamente de la red eléctrica.</p>

3. Normas generales

Véase la Garantía de servicio y calidad Velleman® al final de este manual del usuario.

4. Características

- luminaria LED
- fácil instalación
- montaje en superficie
- color de la caja: gris

5. Descripción

Véase las figuras en la página 2 de este manual del usuario.

1	carcasa
2	soporte
3	gancho
4	caja de conexiones
5	driver LED

6	cable de fijación
7	tapón
8	módulo LED
9	tapa

6. Instalación

Véase las figuras en la página 3 de este manual del usuario.

1. Seleccione un lugar de montaje adecuado **[a]**.
2. Consulte la lista en la p. 3 y seleccione las medidas correctas **[LF]** según el modelo. Marque discretamente la posición de los tornillos.
3. Fije los tornillos autorroscantes ST4 x 30 **[b]** (incl.) al techo o la pared. Asegúrese de que deje expuesto unos 3 mm de la rosca de tornillo **[c]**.
4. Deslice cada gancho **[3]** sobre su tornillo **[d]**, fije los ganchos **[e]** y atornille los tornillos.
5. Conecte la lámpara a la red eléctrica. Primero, corte la corriente y asegúrese de que la conexión a tierra esté conectada. Luego, conecte los cables AC al terminal neutro (N) y el terminal de Fase (L).
6. Fije la carcasa **[1]** a los ganchos.

7. Limpieza y mantenimiento

- Este plafón no necesita mantenimiento especial.
- Limpie el plafón de vez en cuando con un paño húmedo. No utilice químicos abrasivos, detergentes fuertes ni disolventes de limpieza para limpiar el aparato.

8. Especificaciones

	LEDA75NW	LEDA76NW
datos eléctricos		
potencia (módulo LED)	48 x LED 2835	96 x LED 2835
potencia nominal total	< 10 W	< 20 W
tensión nominal (driver)	230 VAC	
factor de potencia	> 0,85	
consumo de energía	10 kWh/1000 h	20 kWh/1000 h
datos técnicos		
color	blanco neutro	
temperatura del color	4000 K	
ángulo del haz	125°	
intensidad luminosa	220 cd	420 cd
flujo luminoso	800 lm	1600 lm
índice de reproducción cromática (Ra)	> 80	
tiempo de arranque	< 0.5 s	
tiempo de calentamiento (60 %)	< 1 s	
duración de vida		
duración de vida nominal	30000 h	
número de ciclos de conmutación	15000	
dimensiones	615 x 29 x 45 mm	1233 x 29 x 45 mm
peso	250 g	400 g

Utilice este aparato sólo con los accesorios originales. Velleman NV no será responsable de daños ni lesiones causados por un uso (indebido) de este aparato. Para más información sobre este producto y la versión más reciente de este manual del usuario, visite nuestra página www.velleman.eu. Se pueden modificar las especificaciones y el contenido de este manual sin previo aviso.

© DERECHOS DE AUTOR

Velleman NV dispone de los derechos de autor para este manual del usuario. Todos los derechos mundiales reservados. Está estrictamente prohibido reproducir, traducir, copiar, editar y guardar este manual del usuario o partes de ello sin previo permiso escrito del derecho habiente.

BEDIENUNGSANLEITUNG

1. Einführung

An alle Einwohner der Europäischen Union

Wichtige Umweltinformationen über dieses Produkt



Dieses Symbol auf dem Produkt oder der Verpackung zeigt an, dass die Entsorgung dieses Produktes nach seinem Lebenszyklus der Umwelt Schaden zufügen kann. Entsorgen Sie die Einheit (oder verwendeten Batterien) nicht als unsortiertes Hausmüll; die Einheit oder verwendeten Batterien müssen von einer spezialisierten Firma zwecks Recycling entsorgt werden. Diese Einheit muss an den Händler oder ein örtliches Recycling-Unternehmen retourniert werden. Respektieren Sie die örtlichen Umweltvorschriften.

Falls Zweifel bestehen, wenden Sie sich für Entsorgungsrichtlinien an Ihre örtliche Behörde.

Vielen Dank, dass Sie sich für Vellelight entschieden haben! Lesen Sie diese Bedienungsanleitung vor Inbetriebnahme sorgfältig durch. Überprüfen Sie, ob Transportschäden vorliegen. Sollte dies der Fall sein, verwenden Sie das Gerät nicht und wenden Sie sich an Ihren Händler.

2. Sicherheitshinweise

	<p>Das Gerät ist nur für den Gebrauch im Innenbereich geeignet. Schützen Sie das Gerät vor Regen und Feuchte. Setzen Sie das Gerät keiner Flüssigkeit wie z.B. Tropf- oder Spritzwasser, aus.</p>
	<p>Stromschlaggefahr beim Öffnen des Gehäuses. das Berühren von unter Spannung stehenden Leitungen könnte zu lebensgefährlichen elektrischen Schlägen führen. Dieses Gerät verfügt nicht über einen EIN/AUS-Schalter, um es vom Netz zu trennen. Isolieren Sie das Gerät vor der Installation oder der Wartung elektrisch.</p>
	<p>Verwenden Sie das Gerät nicht wenn das Gehäuse oder das Kabel beschädigt ist.</p>
	<p>Niemals anschließen wenn die Spannung eingeschaltet ist. Schalten Sie die Spannung zuerst immer ab.</p>
	<p>Verwenden Sie das Gerät nicht wenn die Schutzkappe gebrochen oder gesprungen ist. Trennen Sie das Gerät sofort vom Netz.</p>

3. Allgemeine Richtlinien

Siehe Velleman® Service- und Qualitätsgarantie am Ende dieser Bedienungsanleitung.

4. Eigenschaften

- LED-Leuchte
- einfache Installation
- Aufputzmontage
- Farbe des Gehäuses: grau

5. Beschreibung

Siehe Abbildungen, Seite 2 dieser Bedienungsanleitung.

1	Gehäuse
2	Halterung
3	Haken
4	Anschlussdose
5	LED-Treiber

6	Befestigungskabel
7	Endkappe
8	LED-Modul
9	Deckel

6. Installation

Siehe Abbildungen, Seite 3 dieser Bedienungsanleitung.

1. Wählen Sie einen geeigneten Montageort **[a]** aus.
2. Wählen Sie die korrekten Abmessungen **[LF]** aus (Siehe Liste, Seite 3). Markieren Sie diskret die Position der Schrauben.
3. Befestigen Sie die Blechschraben ST4 x 30 **[b]** (mitgeliefert) an der Decke oder der Wand und stellen Sie sicher, dass Sie noch etwa 3 mm der Schraubgewinde **[c]** sehen können.
4. Schieben Sie jeden Haken **[3]** über seine Schraube **[d]**, verriegeln Sie die Haken **[e]** und schrauben Sie die Schrauben fest.
5. Verbinden Sie die Leuchte mit dem Netz. Schalten Sie zuerst die Spannung ab und beachten Sie dass der Masse-Anschluss angeschlossen ist. Verbinden Sie danach die AC-Kabel mit dem Nullleiter (N) und dem Außenleiter (L).
6. Befestigen Sie das Gehäuse **[1]** an den Haken.

7. Reinigung und Wartung

- Das Gerät erfordert keine besondere Wartung.
- Reinigen Sie das Gerät ab und zu mit einem feuchten Tuch. Verwenden Sie keine aggressiven Chemikalien, Lösungsmittel oder starke Reinigungsmittel.

8. Technische Daten

	LEDA75NW	LEDA76NW
elektrische Daten		
Leistung (LED-Modul)	48 x 2835 LEDs	96 x 2835 LEDs
Gesamtnennleistung	< 10 W	< 20 W
Nennspannung (Treiber)	230 VAC	
Leistungsfaktor	> 0,85	
Energieverbrauch	10 kWh/1000 h	20 kWh/1000 h
technische Daten		
Farbe	neutralweiß	
Farbtemperatur	4000 K	
Abstrahlwinkel	125°	
Lichtstärke	220 cd	420 cd
Lichtstrom	800 lm	1600 lm
Farbwiedergabe-Index (Ra)	> 80	
Anfangszeit	< 0.5 s	
Aufwärmzeit (60 %)	< 1 s	
Lebensdauer		
Nennlebensdauer	30000 Std.	
Anzahl Schaltzyklen	15000	
Abmessungen	615 x 29 x 45 mm	1233 x 29 x 45 mm
Gewicht	250 g	400 g

Verwenden Sie dieses Gerät nur mit originellen Zubehörteilen. Velleman NV übernimmt keine Haftung für Schaden oder Verletzungen bei (falscher) Anwendung dieses Gerätes. Mehr Informationen zu diesem Produkt und die neueste Version dieser Bedienungsanleitung finden Sie hier: www.velleman.eu. Alle Änderungen ohne vorherige Ankündigung vorbehalten.

© URHEBERRECHT

Velleman NV besitzt das Urheberrecht für diese Bedienungsanleitung. Alle weltweiten Rechte vorbehalten. Ohne vorherige schriftliche Genehmigung des Urhebers ist es nicht gestattet, diese Bedienungsanleitung ganz oder in Teilen zu reproduzieren, zu kopieren, zu übersetzen, zu bearbeiten oder zu speichern.

Velleman® Service and Quality Warranty

Since its foundation in 1972, Velleman® acquired extensive experience in the electronics world and currently distributes its products in over 85 countries.

All our products fulfil strict quality requirements and legal stipulations in the EU. In order to ensure the quality, our products regularly go through an extra quality check, both by an internal quality department and by specialised external organisations. If, all precautionary measures notwithstanding, problems should occur, please make appeal to our warranty (see guarantee conditions).

General Warranty Conditions Concerning Consumer Products (for EU):

All consumer products are subject to a 24-month warranty on production flaws and defective material as from the original date of purchase.

Velleman® can decide to replace an article with an equivalent article, or to refund the retail value totally or partially when the complaint is valid and a free repair or replacement of the article is impossible, or if the expenses are out of proportion.

You will be delivered a replacing article or a refund at the value of 100% of the purchase price in case of a flaw occurred in the first year after the date of purchase and delivery, or a replacing article at 50% of the purchase price or a refund at the value of 50% of the retail value in case of a flaw occurred in the second year after the date of purchase and delivery.

• Not covered by warranty:

- all direct or indirect damage caused after delivery to the article (e.g. by oxidation, shocks, falls, dust, dirt, humidity...), and by the article, as well as its contents (e.g. data loss), compensation for loss of profits;

- consumable goods, parts or accessories that are subject to an aging process during normal use, such as batteries (rechargeable, non-rechargeable, built-in or replaceable), lamps, rubber parts, drive belts... (unlimited list);

- flaws resulting from fire, water damage, lightning, accident, natural disaster, etc....;

- flaws caused deliberately, negligently or resulting from improper handling, negligent maintenance, abusive use or use contrary to the manufacturer's instructions;

- damage caused by a commercial, professional or collective use of the article (the warranty validity will be reduced to six (6) months when the article is used professionally);

- damage resulting from an inappropriate packing and shipping of the article;

- all damage caused by modification, repair or alteration performed by a third party without written permission by Velleman®.

• Articles to be repaired must be delivered to your Velleman® dealer, solidly packed (preferably in the original packaging), and be completed with the original receipt of purchase and a clear flaw description.

• Hint: In order to save on cost and time, please reread the manual and check if the flaw is caused by obvious causes prior to presenting the article for repair. Note that returning a non-defective article can also involve handling costs.

• Repairs occurring after warranty expiration are subject to shipping costs.

• The above conditions are without prejudice to all commercial warranties.

The above enumeration is subject to modification according to the article (see article's manual).

Velleman® service- en kwaliteitsgarantie

Velleman® heeft sinds zijn oprichting in 1972 een ruime ervaring opgebouwd in de elektronica-wereld en verdeelt op dit moment producten in meer dan 85 landen. Al onze producten beantwoorden aan strikte kwaliteitseisen en aan de wettelijke bepalingen geldig in de EU. Om de kwaliteit te waarborgen, ondergaan onze producten op regelmatige tijdstippen een extra kwaliteitscontrole, zowel door onze eigen kwaliteitsafdeling als door externe gespecialiseerde organisaties. Mocht er ondanks deze voorzorgen toch een probleem optreden, dan kunt u steeds een beroep doen op onze waarborg (zie waarborgvoorwaarden).

Algemene waarborgvoorwaarden consumentengeoëderen (voor Europese Unie):

• Op alle consumentengeoëderen geldt een garantietermijn van 24 maanden op productie- en materiaalfouten en dit vanaf de oorspronkelijke aankoopdatum.

• Indien de klant gegrond is en een gratis reparatie of vervanging van een artikel onmogelijk is of indien de kosten hiervoor buiten verhouding zijn, kan Velleman® beslissen het desbetreffende artikel te vervangen door een gelijkwaardig artikel of de aankoopsom van het artikel gedeeltelijk of volledig terug te betalen. In dat geval krijgt u een vervangend product of terugbetaling ter waarde van 100% van de aankoopsom bij ontdekking van een gebrek tot één jaar na aankoop en

levering, of een vervangend product tegen 50% van de kostprijs of terugbetaling van 50 % bij ontdekking na één jaar tot 2 jaar.

• Valt niet onder waarborg:

- alle rechtstreekse of onrechtstreekse schade na de levering veroorzaakt aan het toestel (bv. door oxidatie, schokken, val, stof, vuil, vocht...), en door het toestel, alsook zijn inhoud (bv. verlies van data), verderging voor eventuele winstderving.

- verbruiksgeoderen, onderdelen of hulpstukken die onderhevig zijn aan veroudering door normaal gebruik zoals bv. batterijen (zowel oplaadbare als niet-oplaadbare, ingebouwd of vervangbaar), lampen, rubberen onderdelen, aandrijfriemen... (onbeperkte lijst).

- defecten ten gevolge van brand, waterschade, bliksem, ongevallen, natuurrampen, enz.

- defecten veroorzaakt door opzet, nalatigheid of door een onoordkundige behandeling, slecht onderhoud of abnormaal gebruik of gebruik van het toestel strijdig met de voorschriften van de fabrikant.

- schade ten gevolge van een commercieel, professioneel of collectief gebruik van het apparaat (bij professioneel gebruik wordt de garantietermijn herleid tot 6 maanden).

- schade veroorzaakt door onvoldoende bescherming bij transport van het apparaat.

- alle schade door wijzigingen, reparaties of modificaties uitgevoerd door derden zonder toestemming van Velleman®.

• Toestellen dienen ter reparatie aangeboden te worden bij uw Velleman®-verdelers. Het toestel dient verzegeld te zijn van het oorspronkelijke aankoopbewijs. Zorg voor een degelijke verpakking (bij voorkeur de originele verpakking) en voeg een duidelijke foutomschrijving bij.

• Tip: alvorens het toestel voor reparatie aan te bieden, kijk nog eens na of er geen voor de hand liggende reden is waarom het toestel niet naar behoren werkt (zie handleiding). Op deze wijze kunt u kosten en tijd besparen. Denk eraan dat er ook voor niet-defecte toestellen een kost voor controle aangerekend kan worden.

• Bij reparaties buiten de waarborgperiode zullen transportkosten aangerekend worden.

• Elke commerciële garantie laat deze rechten onverminderd.

Bovenstaande opsomming kan eventueel aangepast worden naargelang de aard van het product (zie handleiding van het betreffende product).

Garantie de service et de qualité Velleman®

Depuis 1972, Velleman® a gagné une vaste expérience dans le secteur de l'électronique et est actuellement distributeur dans plus de 85 pays.

Tous nos produits répondent à des exigences de qualité rigoureuses et à des dispositions légales en vigueur dans l'UE. Afin de garantir la qualité, nous soumettons régulièrement nos produits à des contrôles de qualité supplémentaires, tant par notre propre service qualité que par un service qualité externe. Dans le cas improbable d'un défaut malgré toutes les précautions, il est possible d'invoquer notre garantie (voir les conditions de garantie).

Conditions générales concernant la garantie sur les produits grand public (pour l'UE) :

• tout produit grand public est garanti 24 mois contre tout vice de production ou de matériaux à dater du jour d'acquisition effective ;

• si la plainte est justifiée et que la réparation ou le remplacement d'un article est jugé impossible, ou lorsque les coûts s'avèrent disproportionnés, Velleman® s'autorise à remplacer ledit article par un article équivalent ou à rembourser la totalité ou une partie du prix d'achat.

Le cas échéant, il vous sera consenti un article de remplacement ou le remboursement complet du prix d'achat lors d'un défaut dans un délai de 1 an après l'achat et la livraison, ou un article de remplacement moyennant 50% du prix d'achat ou le remboursement de 50% du prix d'achat lors d'un défaut après 1 à 2 ans.

• sont par conséquent exclus :

- tout dommage direct ou indirect survenu à l'article après livraison (p.ex. dommage lié à l'oxydation, choc, chute, poussière, sable, impureté...) et provoqué par l'appareil, ainsi que son contenu (p.ex. perte de données) et une indemnisation éventuelle pour perte de revenus ;

- toute pièce ou accessoire nécessitant un remplacement causé par un usage normal comme p.ex. piles (rechargeables comme non rechargeables, intégrées ou remplaçables), ampoules, pièces en caoutchouc, courroies... (liste illimitée) ;

- tout dommage qui résulte d'un incendie, de la foudre, d'un accident, d'une catastrophe naturelle, etc. ;

- out dommage provoqué par une négligence, volontaire ou non, une utilisation ou un entretien incorrect, ou une utilisation de l'appareil contraire aux prescriptions du fabricant ;

- tout dommage à cause d'une utilisation commerciale, professionnelle ou collective de l'appareil (la période de garantie sera réduite à 6 mois lors d'une utilisation professionnelle);

- tout dommage à l'appareil qui résulte d'une utilisation incorrecte ou différente que celle pour laquelle il a été initialement prévu comme décrit dans la notice;

- tout dommage engendré par un retour de l'appareil emballé dans un conditionnement non ou insuffisamment protégé.

- toute réparation ou modification effectuée par une tierce personne sans l'autorisation explicite de SA Velleman®; - frais de transport de et vers Velleman® si l'appareil n'est plus couvert sous la garantie.

• toute réparation sera fournie par l'endroit de l'achat. L'appareil doit nécessairement être accompagné du bon d'achat d'origine et être dûment conditionné (de préférence dans l'emballage d'origine avec mention du défaut);

• tuyau; il est conseillé de consulter la notice et de contrôler câbles, piles, etc. avant de retourner l'appareil. Un appareil retourné jugé défectueux qui s'avère en bon état de marche pourra faire l'objet d'une note de frais à charge du consommateur;

• une réparation effectuée en-dehors de la période de garantie fera l'objet de frais de transport;

• toute garantie commerciale ne porte pas atteinte aux conditions susmentionnées.

La liste susmentionnée peut être sujette à une complémentation selon le type de l'article et être mentionnée dans la notice d'emploi.

ES

Garantía de servicio y calidad Velleman®

Desde su fundación en 1972 Velleman® ha adquirido una amplia experiencia como distribuidor en el sector de la electrónica en más de 85 países. Todos nuestros productos responden a normas de calidad rigurosas y disposiciones legales vigentes en la UE. Para garantizar la calidad, sometemos nuestros productos regularmente a controles de calidad adicionales, tanto a través de nuestro propio servicio de calidad como de un servicio de calidad externo. En el caso improbable de que surgirían problemas a pesar de todas las precauciones, es posible recurrir a nuestra garantía (véase las condiciones de garantía).

Condiciones generales referentes a la garantía sobre productos de venta al público (para la Unión Europea):

• Todos los productos de venta al público tienen un período de garantía de 24 meses contra errores de producción o errores en materiales desde la adquisición original;

• Si la queja está fundada y si la reparación o sustitución de un artículo no es posible, o si los gastos son desproporcionados, Velleman® autoriza reemplazar el artículo por un artículo equivalente o reembolsar la totalidad o una parte del precio de compra. En este caso, usted recibirá un artículo de recambio o el reembolso completo del precio de compra si encuentra algún fallo hasta un año después de la compra y entrega, o un artículo de recambio al 50% del precio de compra o el reembolso del 50% del precio de compra si encuentra un fallo después de 1 año y hasta los 2 años después de la compra y entrega.

Por consiguiente, están excluidos entre otras cosas:

- todos los daños causados directa o indirectamente al aparato (p.ej. por oxidación, choques, caída,...) y a su contenido (p.ej. pérdida de datos) después de la entrega y causados por el aparato, y cualquier indemnización por posible pérdida de ganancias;

- partes o accesorios, que estén expuestos al desgaste causado por un uso normal, como por ejemplo baterías (tanto recargables como no recargables, incorporadas o reemplazables), bombillas, partes de goma, etc. (lista ilimitada);

- defectos causados por un incendio, daños causados por el agua, rayos, accidentes, catástrofes naturales, etc.;

- defectos causados a conciencia, descuido o por malos tratos, un mantenimiento inapropiado o un uso anormal del aparato contrario a las instrucciones del fabricante;

- daños causados por un uso comercial, profesional o colectivo del aparato (el período de garantía se reducirá a 6 meses con uso profesional);

- daños causados por un uso incorrecto o un uso ajeno al que está previsto el producto inicialmente como está descrito en el manual del usuario;

- daños causados por una protección insuficiente al transportar el aparato.

- daños causados por reparaciones o modificaciones efectuadas por una tercera persona sin la autorización explícita de Velleman®;

- se calcula gastos de transporte de y a Velleman® si el aparato ya no está cubierto por la garantía.

• Cualquier artículo que tenga que ser reparado tendrá que ser devuelto a su distribuidor Velleman®. Devuelva el aparato con la factura de compra original y transfórtele en un embalaje sólido (preferentemente el embalaje original). Incluya también una buena descripción del fallo;

• Consejo: Lea el manual del usuario y controle los cables, las pilas, etc. antes de devolver el aparato. Si no se encuentra un defecto en el artículo los gastos podrían correr a cargo del cliente;

• Los gastos de transporte correrán a carga del cliente para una reparación efectuada fuera del período de garantía.

• Cualquier gesto comercial no disminuye estos derechos.

La lista previamente mencionada puede ser adaptada según el tipo de artículo (véase el manual del usuario del artículo en cuestión).

DE

Velleman® Service- und Qualitätsgarantie

Seit der Gründung in 1972 hat Velleman® sehr viel Erfahrung als Verteiler in der Elektronikwelt in über 85 Ländern aufgebaut.

Alle Produkte entsprechen den strengen Qualitätsforderungen und gesetzlichen Anforderungen in der EU. Um die Qualität zu gewährleisten werden unsere Produkte regelmäßig einer zusätzlichen Qualitätskontrolle unterworfen, sowohl von unserer eigenen Qualitätsabteilung als auch von externen spezialisierten Organisationen. Sollten, trotz aller Vorsichtsmaßnahmen, Probleme auftreten, nehmen Sie bitte die Garantie in Anspruch (siehe Garantiebedingungen).

Allgemeine Garantiebedingungen in Bezug auf Konsumgüter (für die Europäische Union):

• Alle Produkte haben für Material- oder Herstellungsfehler eine Garantieperiode von 24 Monaten ab Verkaufsdatum.

• Wenn die Klage berechtigt ist und falls eine kostenlose Reparatur oder ein Austausch des Gerätes unmöglich ist, oder wenn die Kosten dafür unverhältnismäßig sind, kann Velleman® sich darüber entscheiden, dieses Produkt durch ein gleiches Produkt zu ersetzen oder die Kaufsumme ganz oder teilweise zurückzuzahlen. In diesem Fall erhalten Sie ein Ersatzprodukt oder eine Rückzahlung im Werte von 100% der Kaufsumme im Falle eines Defektes bis zu 1 Jahr nach Kauf oder Lieferung, oder Sie bekommen ein Ersatzprodukt im Werte von 50% der Kaufsumme oder eine Rückzahlung im Werte von 50 % im Falle eines Defektes im zweiten Jahr.

• Von der Garantie ausgeschlossen sind:

- alle direkten oder indirekten Schäden, die nach Lieferung am Gerät und durch das Gerät verursacht werden (z.B. Oxidation, Stöße, Fall, Staub, Schmutz, Feuchtigkeit, ...), sowie auch der Inhalt (z.B. Datenverlust), Entschädigung für eventuellen Gewinnausfall.

- Verbrauchsgüter, Teile oder Zubehörfteile, die durch normalen Gebrauch dem Verschleiß ausgesetzt sind, wie z.B. Batterien (nicht nur aufladbare, sondern auch nicht aufladbare, eingebaute oder ersetzbare), Lampen, Gummiteile, Treibriemen, usw. (unbeschränkte Liste).

- Schäden verursacht durch Brandschaden, Wasserschaden, Blitz, Unfälle, Naturkatastrophen, usw.

- Schäden verursacht durch absichtliche, nachlässige oder unsachgemäße Anwendung, schlechte Wartung, zweckentfremdete Anwendung oder Nichtbeachtung von Benutzerhinweisen in der Bedienungsanleitung.

- Schäden infolge einer kommerziellen, professionellen oder kollektiven Anwendung des Gerätes (bei gewerblicher Anwendung wird die Garantieperiode auf 6 Monate zurückgeführt).

- Schäden verursacht durch eine unsachgemäße Verpackung und unsachgemäßen Transport des Gerätes.

- alle Schäden verursacht durch unautorisierte Änderungen, Reparaturen oder Modifikationen, die von einem Dritten ohne Erlaubnis von Velleman® vorgenommen werden.

• Im Fall einer Reparatur, wenden Sie sich an Ihren Velleman®-Verteiler. Legen Sie das Produkt ordnungsgemäß verpackt (vorzugsweise die Originalverpackung) und mit dem Original-Kaufbeleg vor. Fügen Sie eine deutliche Fehlerbeschreibung hinzu.

• Hinweis: Um Kosten und Zeit zu sparen, lesen Sie die Bedienungsanleitung nochmals und überprüfen Sie, ob es keinen auf der Hand liegenden Grund gibt, ehe Sie das Gerät zur Reparatur zurückschicken. Stell sich bei der Überprüfung des Gerätes heraus, dass kein Geräteschaden vorliegt, könnte dem Kunden eine Untersuchungspauschale berechnet.

• Für Reparaturen nach Ablauf der Garantiefrist werden Transportkosten berechnet.

• Jede kommerzielle Garantie lässt diese Rechte unberührt.

Die oben stehende Aufzählung kann eventuell angepasst werden gemäß der Art des Produktes (siehe Bedienungsanleitung des Gerätes).