

SSE038F2

ELECTRONIC FINGERPRINT SAFE
ELEKTRONISCHE KLUIS MET VINGERAFDRUKHERKENNING
COFFRE-FORT À EMPREINTE DIGITALE ÉLECTRONIQUE
CAJA FUERTE CON IDENTIFICACIÓN POR HUELLA DACTILAR
SAFE MIT FINGERABDRUCKERKENNUNG
COFRE-FORTE COM CÓDIGO DIGITAL



USER MANUAL	3
GEBRUIKERSHANDLEIDING	6
NOTICE D'EMPLOI	9
MANUAL DEL USUARIO	12
BEDIENUNGSANLEITUNG	15
MANUAL DO UTILIZADOR	18



1

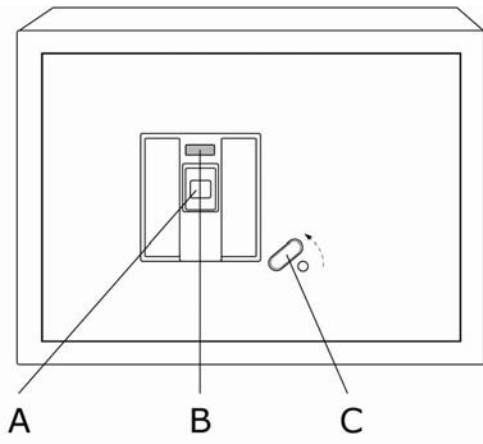

2



3

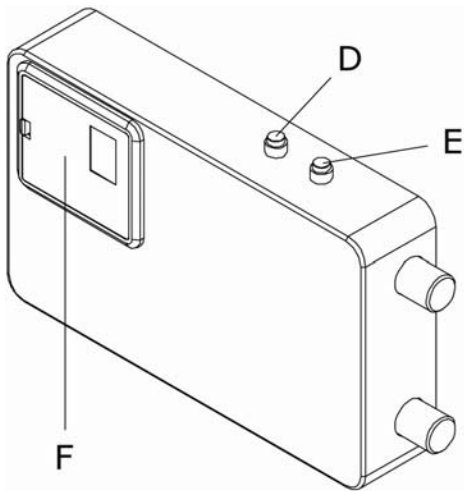

4

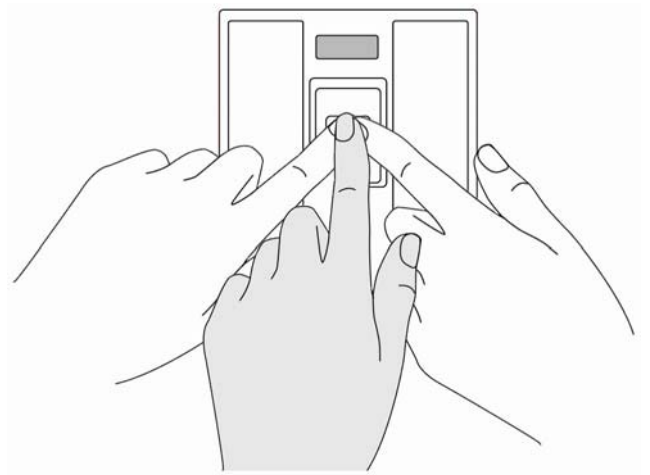

5

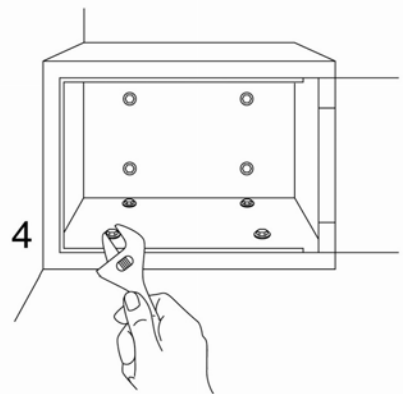
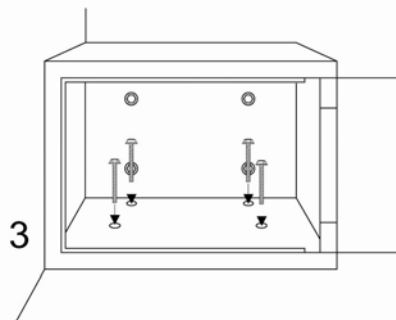
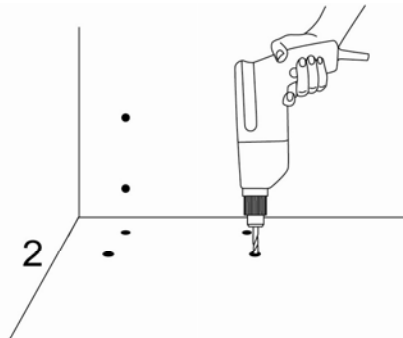
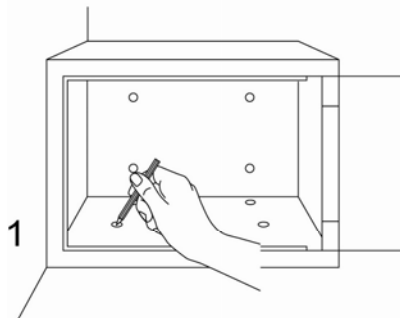

User manual

1. Introduction

To all residents of the European Union

Important environmental information about this product





This symbol on the device or the package indicates that disposal of the device after its lifecycle could harm the environment. Do not dispose of the unit (or batteries) as unsorted municipal waste; it should be taken to a specialized company for recycling. This device should be returned to your distributor or to a local recycling service. Respect the local environmental rules.

■ If in doubt, contact your local waste disposal authorities.

Thank you for choosing Perel! Please read the manual thoroughly before bringing this device into service. If the device was damaged in transit, don't install or use it and contact your dealer.

2. Safety Instructions

	Keep this device away from children and unauthorized users.
	Indoor use only. Keep this device away from rain, moisture, splashing and dripping liquids. Never put objects filled with liquid on top of or close to the device.
	There are no user-serviceable parts inside the device. Refer to an authorized dealer for service and/or spare parts.

3. General Guidelines

Refer to the **Velleman® Service and Quality Warranty** on the last pages of this manual.

- Familiarise yourself with the functions of the device before actually using it.
- All modifications of the device are forbidden for safety reasons. Damage caused by user modifications to the device is not covered by the warranty.
- Only use the device for its intended purpose. Using the device in an unauthorised way will void the warranty.
- Damage caused by disregard of certain guidelines in this manual is not covered by the warranty and the dealer will not accept responsibility for any ensuing defects or problems.
- Keep this manual for future reference.

4. Features

- optical sensor
- fingerprint lock
- can record up to 100 fingerprints
- 2 override keys included
- powder coating
- accommodates A4-size papers
- pre-drilled fixing holes (fixing bolts incl.)

5. Installation

Refer to the illustrations on page 2 of this manual.

To reduce the risk of theft, the safe can be secured to the floor, wall or in a cupboard. Refer to illustration [5]. Use the predrilled holes at the bottom and back to define the position of the drill holes. Fix the safe by the supplied expansion bolts. Install the safe horizontally.

6. Preparing the Safe

Opening the Safe for the First Time

Use the override key to manually open the safe for the first time.

1. Shift the cover plate [C] on the front panel.
2. Insert the key into the keyhole with the groove of the key upward [2], and turn it clockwise.

3. Open the safe.

Installing the Batteries

1. Remove the battery cover **[F]** located on the inside of the door.
2. Place 4 x AA 1.5V alkaline batteries respecting the polarity.
Note: we recommend using alkaline batteries.
3. Close the battery compartment.
4. Close the door and turn the key counter-clockwise to bolt the door.
5. Remove the key from the keyhole. Make sure the plate **[C]** covers the keyhole.

Important: do not keep the override keys in the safe.

Note: When the batteries are low, you will hear a beep when you operate the safe. In that case, replace the batteries immediately.



Do not puncture batteries or throw them in fire as they may explode. Do not attempt to recharge non-rechargeable batteries (alkaline). Dispose of batteries in accordance with local regulations. Keep batteries away from children.

7. Programming and Deleting the Fingerprint Record

In the initial state any finger can open the safe, so program the fingerprints immediately. You can record up to 100 fingerprints.

Note: To enhance the identification rate for fingerprints, we suggest programming the same finger in 3 different angles as shown in the picture **[4]**.

When programming the fingerprints, we suggest programming two or more different fingers of each hand in case your fingers or hands are injured. We do not recommend using your little finger.

To program the fingerprint record, proceed as follows:

1. Open the door and press the green button **[E]**. The red indicator will flash and the fingerprint reader is ready to read the input.
2. Put and hold your finger on the reader **[A]** within 5 seconds. Fully touch the fingerprint reader and keep your finger still.
Your fingerprint is recorded successfully when the display shows **OK**.
3. If the reading fails, repeat the first two steps.

To delete the fingerprint record, proceed as follows:

- Open the door and press the red button **[D]** 3 times (interval between two pressing actions must be within 5 seconds).
When the display shows **OK**, all fingerprints have been deleted. The safe will return to the original status.

Important: at this time, any finger can open the safe.

8. Use

Opening the Safe

1. Press the **[B]** button. The red indicator will flash.
2. Put your finger onto the fingerprint reader **[A]** within 5 seconds. If the fingerprint is recognised, the door opens.

Tips to improve fingerprint reading:

- Use only clean fingers.
- Keep the fingerprint reader clean and free from grease and moisture.
- Fully touch the fingerprint reader and keep your finger still.
- Avoid very strong light on the fingerprint reader.

Closing the Safe

1. Shut the door.
2. Press the **[B]** button to bolt the door.

Using the Override Keys

In case of emergency, you can use the override keys to open the safe without fingerprint reading. See "Opening the Safe for the First Time".

Important: do not keep the override keys in the safe.

9. Technical Specifications

power supply	4 x 1.5V AA batteries
dimensions (W x H x D)	
external	350 x 380 x 360mm
internal	340 x 370 x 310mm
packaging	370 x 410 x 400mm
weight	
net	15kg
gross	16kg

Use this device with original accessories only. Velleman nv cannot be held responsible in the event of damage or injury resulted from (incorrect) use of this device.

For more info concerning this product and the latest version of this manual, please visit our website www.perel.eu.

The information in this manual is subject to change without prior notice.

© COPYRIGHT NOTICE

The copyright to this manual is owned by Velleman nv. All worldwide rights reserved.

No part of this manual or may be copied, reproduced, translated or reduced to any electronic medium or otherwise without the prior written consent of the copyright holder.

Gebruikershandleiding

1. Inleiding

Aan alle ingezetenen van de Europese Unie

Belangrijke milieu-informatie betreffende dit product





Dit symbool op het toestel of de verpakking geeft aan dat, als het na zijn levenscyclus wordt weggegooid, dit toestel schade kan toebrengen aan het milieu. Gooi dit toestel (en eventuele batterijen) niet bij het gewone huishoudelijke afval; het moet bij een gespecialiseerd bedrijf terechtkomen voor recycling. U moet dit toestel naar uw verdeler of naar een lokaal recyclingpunt brengen. Respecteer de plaatselijke milieuwetgeving.

Hebt u vragen, contacteer dan de plaatselijke autoriteiten betreffend de verwijdering.

Dank u voor uw aankoop! Lees deze handleiding grondig voor u het toestel in gebruik neemt. Werd het toestel beschadigd tijdens het transport, installeer het dan niet en raadpleeg uw dealer.

2. Veiligheidsvoorschriften

	Houd buiten het bereik van kinderen en onbevoegden.
	Gebruik het toestel enkel binnenshuis . Bescherm tegen regen, vochtigheid en opspattende vloeistoffen. Plaats geen objecten gevuld met vloeistof op of naast het toestel.
	Er zijn geen door de gebruiker vervangbare onderdelen in dit toestel. Voor onderhoud of reserveonderdelen, contacteer uw dealer.

3. Algemene richtlijnen

Raadpleeg de **Velleman® service- en kwaliteitsgarantie** achteraan deze handleiding.

- Leer eerst de functies van het toestel kennen voor u het gaat gebruiken.
- Om veiligheidsredenen mag u geen wijzigingen aanbrengen. Schade door wijzigingen die de gebruiker heeft aangebracht valt niet onder de garantie.
- Gebruik het toestel enkel waarvoor het gemaakt is. Bij onoordeelkundig gebruik vervalt de garantie.
- De garantie geldt niet voor schade door het negeren van bepaalde richtlijnen in deze handleiding en uw dealer zal de verantwoordelijkheid afwijzen voor defecten of problemen die hier rechtstreeks verband mee houden.
- Bewaar deze handleiding voor verdere raadpleging.

4. Eigenschappen

- optische sensor
- slot met identificatie door vingerafdruk
- registreert tot 100 vingerafdrukken
- 2 nood sleutels meegeleverd
- poedercoating
- geschikt voor documenten in A4-formaat
- voorgeboorde gaten voor bevestiging (bevestigingsbouten meegelev.)

5. De kluis installeren

Raadpleeg de afbeelding op pagina 2 van deze handleiding.

Om diefstallen te voorkomen kan de kluis aan de grond, de muur of in een kast bevestigd worden. Zie figuur [5]. Gebruik de voorgeboorde gaten onder- en achteraan de kluis om de positie van de boorgaten te bepalen. Bevestig de kluis met de meegeleverde bouten. Installeer de kluis horizontaal.

6. De kluis voorbereiden

De kluis voor de eerste keer openen

Open de deur manueel voor de eerste maal. Gebruik hiervoor de nood sleutel.

1. Verplaats het dekplaatje **[C]** aan het voorpaneel.
2. Steek de sleutel in het sleutelgat met de inkeping naar boven gericht **[2]**, en draai deze met de wijzers van de klok mee.
3. Open de kluis.

De batterijen plaatsen

1. Verwijder het deksel van de batterijhouder **[F]** aan de binnenkant van de deur.
2. Plaats 4 x AA 1.5V alkaline batterijen en houd rekening met de polariteit.
Opmerking: wij raden u aan om alkalinebatterijen te gebruiken.
3. Sluit de batterijhouder.
4. Sluit de deur en draai de sleutel tegen de wijzers van de klok in om de deur te vergrendelen.
5. Verwijder de sleutel. Plaats het plaatje **[C]** terug.

Belangrijk: bewaar de nood sleutels niet in de kluis.

Opmerking: Wanneer de batterijen bijna leeg zijn, dan hoort u een pieptoon bij het gebruiken van de kluis. Vervang de batterijen onmiddellijk.



U mag batterijen nooit doorboren of in het vuur gooien. Herlaad geen alkalinebatterijen. Gooi batterijen weg volgens de plaatselijke milieuwetgeving. Houd batterijen uit het bereik van kinderen.

7. De vingerafdrukken scannen en wissen

In de originele staat kan u de kluis openen met om het even welke vinger, dus programmeer de vingerafdrukken onmiddellijk. U kan tot 100 vingerafdrukken registreren.

Opmerking: We raden u aan een vingerafdruk in 3 verschillende hoeken te scannen zoals geïllustreerd **[4]**, om de herkenningmogelijkheden te verhogen. Wij raden u aan om bij het programmeren van de vingerafdrukken twee of meerdere vingers van elke hand te programmeren voor het geval uw vingers of handen verwond raken. We raden u af om uw pink te gebruiken.

Om de vingerafdrukken te scannen, ga als volgt te werk:

1. Open de deur en druk op de groene knop **[E]**. De rode indicator knippert en de lezer is klaar om de vingerafdruk te scannen.
2. Houd uw vinger op de lezer **[A]** binnen de 5 seconden. Plaats uw vingertop volledig op de scanner en houd uw vinger stil.
Verschijnt er **OK** op het scherm, dan is uw vingerafdruk succesvol geregistreerd.
3. Indien het inlezen mislukt, herhaal dan de bovenstaande stappen.

Om de vingerafdrukken te wissen, ga als volgt te werk:

- Open de deur en druk 3 maal (interval tussen 2 bewegingen binnen de 5 seconden) op de rode knop **[D]**. Verschijnt er **OK** op het scherm, dan zijn alle vingerafdrukken gewist. De kluis verkeert nu in de originele staat.

Belangrijk: Op dit moment kan u de kluis openen met om het even welke vinger.

8. Gebruik

De kluis openen

1. Druk op de **[B]** knop. De rode indicator knippert.
2. Plaats uw vinger op de scanner **[A]** binnen de 5 seconden. Als de vingerafdruk herkend wordt, dan opent de deur.

Tips voor een betere inlezing van vingerafdrukken:

- Zorg voor propere vingers.
- Houd de scanner proper, vrij van vet en vocht.
- Plaats uw vingertop volledig op de lezer en houd uw vinger stil.
- Vermijd blootstelling aan sterk licht op de scanner.

De kluis sluiten

1. Sluit de deur.
2. Druk op de **[B]** knop om de deur te vergrendelen.

De nood sleutel gebruiken

Gebruik de nood sleutel in noodgevallen om de kluis te openen zonder vingerafdruk. Zie "De kluis voor de eerste keer openen".

Belangrijk: bewaar de nood sleutels niet in de kluis.

9. Technische specificaties

voeding	4x AA-batterijen van 1,5 V (meegelev.)
afmetingen (B x H x D)	
buitenafmetingen	350 x 380 x 360 mm
binnenafmetingen	340 x 370 x 310 mm
verpakking	370 x 410 x 400 mm
gewicht	
netto	15 kg
bruto	16 kg

Gebruik dit toestel enkel met originele accessoires. Velleman nv is niet aansprakelijk voor schade of kwetsuren bij (verkeerd) gebruik van dit toestel.

Voor meer informatie over dit product en de laatste versie van deze handleiding, zie www.perel.eu.

De informatie in deze handleiding kan te allen tijde worden gewijzigd zonder voorafgaande kennisgeving.

© AUTEURSRECHT

Velleman nv heeft het auteursrecht voor deze handleiding. Alle wereldwijde rechten voorbehouden.

Het is niet toegestaan om deze handleiding of gedeelten ervan over te nemen, te kopiëren, te vertalen, te bewerken en op te slaan op een elektronisch medium zonder voorafgaande schriftelijke toestemming van de rechthebbende.

NOTICE D'EMPLOI

1. Introduction

Aux résidents de l'Union européenne

Des informations environnementales importantes concernant ce produit





Ce symbole sur l'appareil ou l'emballage indique que l'élimination d'un appareil en fin de vie peut polluer l'environnement. Ne pas jeter un appareil électrique ou électronique (et des piles éventuelles) parmi les déchets municipaux non sujets au tri sélectif ; une déchèterie traitera l'appareil en question. Renvoyer les équipements usagés à votre fournisseur ou à un service de recyclage local. Il convient de respecter la réglementation locale relative à la protection de l'environnement.

En cas de questions, contacter les autorités locales pour élimination.

Nous vous remercions de votre achat ! Lire la présente notice attentivement avant la mise en service de l'appareil. Si l'appareil a été endommagé pendant le transport, ne pas l'installer et consulter votre revendeur.

2. Consignes de sécurité

	Garder hors de la portée des enfants et des personnes non autorisées.
	Utiliser cet appareil uniquement à l'intérieur . Protéger de la pluie, de l'humidité et des projections d'eau. Ne jamais placer d'objet contenant un liquide sur l'appareil.
	Il n'y a aucune pièce maintenable par l'utilisateur. Commander des pièces de rechange éventuelles chez votre revendeur.

3. Directives générales

Se référer à la **garantie de service et de qualité Velleman®** en fin de notice.

- Se familiariser avec le fonctionnement avant l'emploi.
- Toute modification est interdite pour des raisons de sécurité. Les dommages occasionnés par des modifications par le client ne tombent pas sous la garantie.
- N'utiliser qu'à sa fonction prévue. Un usage impropre annule d'office la garantie.
- La garantie ne s'applique pas aux dommages survenus en négligeant certaines directives de cette notice et votre revendeur déclinera toute responsabilité pour les problèmes et les défauts qui en résultent.
- Garder cette notice pour toute référence ultérieure.

4. Caractéristiques

- capteur optique
- serrure à empreinte digitale
- reconnaît jusqu'à 100 empreintes
- fourni avec 2 clés de secours
- revêtement en poudre
- accueille des documents A4
- prépercé pour fixation (vis de fixation incl.)

5. Installation du coffre-fort

Se référer aux illustrations en page 2 de cette notice.

Pour éviter les vols, fixez le coffre-fort au sol, au mur ou dans une étagère. Voir illustration [5]. Utilisez les trous prépercés en bas et au dos du coffre-fort pour le positionnement des trous de perçage. Fixez le coffre-fort avec les vis fournies. Installez dans une position horizontale.

6. Préparation du coffre-fort

Ouvrir le coffre-fort pour la première fois

Ouvrir la porte manuellement pour la première fois. Utiliser la clé de secours.

1. Déplacez la plaquette **[C]** située sur le panneau frontal.
2. Mettez la clé dans la serrure avec l'encoche dirigée vers le haut **[2]**, tournez-la dans le sens contraire des aiguilles d'une montre.
3. Ouvrez le coffre-fort.

Insertion des piles

1. Ôtez le couvercle du compartiment à piles **[F]** situé à l'intérieur de la porte.
2. Placez 4 piles alcalines 1,5 V type LR6 en respectant la polarité.
Remarque : Il est conseillé d'utiliser des piles alcalines.
3. Fermez le compartiment à piles.
4. Fermez la porte et tournez la clé dans le sens contraire des aiguilles d'une montre pour verrouiller la porte.
5. Retirez la clé et recouvrez la serrure avec la plaquette **[C]**.

Important : Ne conservez pas vos clés de secours dans le coffre-fort.

Remarque : Si les piles sont faibles, vous entendrez un bip lors d'utilisation du coffre-fort. Remplacez les piles immédiatement.



Ne jamais perforer les piles et ne pas les jeter au feu. Ne jamais recharger des piles alcalines. Se débarrasser des piles en respectant la réglementation locale relative à la protection de l'environnement. Garder les piles hors de la portée des enfants.

7. Lecture et effacement de l'empreinte

Dans l'état original, le coffre-fort peut être ouvert avec une lecture de n'importe quel doigt. Programmez donc les empreintes immédiatement. Il est possible d'enregistrer jusqu'à 100 empreintes.

Remarque : Il est conseillé d'enregistrer une empreinte dans 3 angles différents comme illustré **[4]** pour augmenter les possibilités de reconnaissance de cette empreinte.

En cas de blessure aux doigts ou mains, il est conseillé d'utiliser deux ou plusieurs doigts lors de la programmation des empreintes. Il est déconseillé d'utiliser le petit doigt.

Pour lire l'empreinte, agissez comme suit :

1. Ouvrez la porte et enfoncez la touche verte **[E]**. Le témoin rouge clignote et le scanner est prêt à lire l'empreinte.
2. Placez votre doigt sur le scanner **[A]** dans les 5 secondes. Posez le doigt, de sorte que le bout du doigt soit entièrement en contact avec le lecteur.
S'il apparaît **OK** à l'écran, votre empreinte a bien été enregistrée.
3. Si la lecture n'est pas réussie, répétez les étapes ci-dessus.

Pour effacer les empreintes, agir comme suit :

- Ouvrez la porte et enfoncez 3 fois (l'intervalle entre 2 actions ne doit pas dépasser les 5 secondes) la touche rouge **[D]**.
S'il apparaît **OK** à l'écran, toutes les empreintes ont été effacées. Le coffre-fort est à l'état original.

Important : Il est possible d'ouvrir la porte avec une lecture de n'importe quel doigt.

8. Emploi

Ouverture du coffre-fort

1. Enfoncez la touche **[B]**. Le témoin rouge clignote.
2. Placez votre doigt sur le scanner **[A]** dans les 5 secondes. Si l'empreinte est identifiée, la porte s'ouvre.

Conseils pour une meilleure lecture d'empreintes :

- Assurez-vous d'avoir les doigts propres.
- Maintenez le scanner propre et exempt de graisse et humidité.
- Posez le bout du doigt entièrement sur le scanner et ne bougez pas votre doigt.
- Évitez l'exposition du scanner à une lumière forte.

Fermeture du coffre-fort

1. Fermez la porte.
2. Enfoncez la touche **[B]** pour verrouiller la porte.

Utilisez les clés de secours

En cas d'urgence, utilisez la clé de secours pour ouvrir le coffre-fort sans lecture d'empreintes. Consultez "Ouvrir le coffre-fort pour la première fois".

Important : Ne conservez pas vos clés de secours dans le coffre-fort.

9. Spécifications techniques

alimentation	4 piles 1,5 V type R6 (livrées)
dimensions (La x H x P)	
extérieures	350 x 380 x 360 mm
intérieures	340 x 370 x 310 mm
emballage	370 x 410 x 400 mm
poids	
net	15 kg
brut	16 kg

N'employer cet appareil qu'avec des accessoires d'origine. SA Velleman ne sera aucunement responsable de dommages ou lésions survenus à un usage (incorrect) de cet appareil.

Pour plus d'information concernant cet article et la dernière version de cette notice, visiter notre site web www.perel.eu.

Toutes les informations présentées dans cette notice peuvent être modifiées sans notification préalable.

© DROITS D'AUTEUR

SA Velleman est l'ayant droit des droits d'auteur pour cette notice. Tous droits mondiaux réservés.

Toute reproduction, traduction, copie ou diffusion, intégrale ou partielle, du contenu de cette notice par quelque procédé ou sur tout support électronique que se soit est interdite sans l'accord préalable écrit de l'ayant droit.

MANUAL DEL USUARIO

1. Introducción

A los ciudadanos de la Unión Europea

Importantes informaciones sobre el medio ambiente concerniente a este producto



Este símbolo en este aparato o el embalaje indica que, si tira las muestras inservibles, podrían dañar el medio ambiente.



No tire este aparato (ni las pilas, si las hubiera) en la basura doméstica; debe ir a una empresa especializada en reciclaje. Devuelva este aparato a su distribuidor o a la unidad de reciclaje local.

Respete las leyes locales en relación con el medio ambiente.

Si tiene dudas, contacte con las autoridades locales para residuos.

¡Gracias por haber comprado la **SSE038F2**! Lea atentamente las instrucciones del manual antes de usarla. Si el aparato ha sufrido algún daño en el transporte no lo instale y póngase en contacto con su distribuidor.

2. Instrucciones de seguridad

	Mantenga el aparato lejos del alcance de personas no capacitadas y niños.
	Utilice el aparato sólo en interiores . No exponga este equipo a lluvia, humedad ni a ningún tipo de salpicadura o goteo. Nunca ponga un objeto con líquido en el aparato.
	El usuario no habrá de efectuar el mantenimiento de ninguna pieza. Contacte con su distribuidor si necesita piezas de recambio.

3. Normas generales

Véase la **Garantía de servicio y calidad Velleman**® al final de este manual del usuario.

- Familiarícese con el funcionamiento del aparato antes de utilizarlo.
- Por razones de seguridad, las modificaciones no autorizadas del aparato están prohibidas. Los daños causados por modificaciones no autorizadas, no están cubiertos por la garantía.
- Utilice sólo el aparato para las aplicaciones descritas en este manual. Su uso incorrecto anula la garantía completamente.
- Daños causados por descuido de las instrucciones de seguridad de este manual invalidarán su garantía y su distribuidor no será responsable de ningún daño u otros problemas resultantes.
- Guarde este manual del usuario para cuando necesite consultarlo.

4. Características

- sensor óptico
- cerradura con identificación por huella dactilar
- es posible introducir máx. 100 huellas dactilares
- 2 llaves de emergencia incl.
- revestimiento en polvo
- apta para documentos A4
- agujeros pretaladrados (tornillos de fijación incl.).

5. Instalar la caja fuerte

Véase las figuras en la página 2 de este manual del usuario.

Para evitar robos, podría fijar la caja fuerte al suelo, a la pared o en un armario. Véase fig. [5]. Utilice los agujeros pretaladrados de la parte inferior y la parte trasera para determinar la posición de los agujeros. Fije la caja fuerte con los tornillos incluidos. Instale la caja fuerte en una posición horizontal.

6. Preparar la caja fuerte

Abrir la caja por primera vez

La primera vez, abra la puerta manualmente. Utilice la llave de emergencia.

1. Saque la pequeña placa **[C]** del panel frontal.
2. Introduzca la llave en la cerradura con la muesca hacia arriba **[2]** y gírela en el sentido de las agujas del reloj.
3. Abra la puerta.

Introducir las pilas

1. Saque la tapa del compartimiento de pilas **[F]** del interior de la puerta.
2. Introduzca 4 pilas alcalinas AA de 1.5V. Controle la polaridad.
Observación: Utilice pilas alcalinas.
3. Cierre el compartimiento de pilas.
4. Cierre la puerta y gire la llave en sentido contrario a las agujas del reloj para bloquear la puerta.
5. Saque la llave y cubra la cerradura con la placa **[C]**.

Importante: No guarde la llave de emergencia en la caja fuerte.

Observación: Cuando las pilas estén casi agotadas oír un tono al abrir o cerrar la caja fuerte. En ese caso, reemplace las pilas inmediatamente.



Nunca perfora las pilas y no las eche al fuego. Nunca recargue pilas alcalinas. Respete las leyes locales en relación con el medio ambiente al tirar las pilas. Mantenga las pilas lejos del alcance de niños.

7. Programar y borrar huellas dactilares

En el estado inicial, es posible abrir la caja fuerte con cualquier dedo. Por tanto, programe las huellas dactilares inmediatamente. Es posible introducir máx. 100 huellas dactilares.

Observación: Aconsejamos grabar una huella dactilar en 3 ángulos diferentes para aumentar las posibilidades de reconocimiento. Véase la fig. **[4]**.

Grabe dos o más huellas dactilares diferentes para poder abrir la caja fuerte en caso de lesionarse un dedo. No utilice el meñique.

Para programar una huella dactilar, siga las siguientes instrucciones:

1. Abra la puerta y pulse la tecla verde **[E]**. El piloto rojo parpadeará y el lector está listo para programar la huella dactilar.
2. Ponga el dedo en el lector **[A]** dentro de los 5 segundos. Ponga el dedo completamente en el lector y no mueva.
Se visualiza **OK** en la pantalla si el lector ha programado la huella dactilar con éxito.
3. En caso de una programación incorrecta, repita los dos primeros pasos.

Para borrar las huellas dactilares, siga las siguientes instrucciones:

- Abra la puerta y pulse 3 veces (asegúrese de que el intervalo entre 2 acciones no sobrepase los 5 segundos) la tecla roja **[D]**. Todas las huellas dactilares han sido borradas si se visualiza **OK** en la pantalla. La caja fuerte vuelve al estado original.

Importante: Ahora es posible abrir la puerta con cualquier dedo.

8. Uso

Abrir la caja fuerte

1. Pulse la tecla **[B]**. El piloto rojo parpadeará.
2. Ponga el dedo en el lector **[A]** dentro de los 5 segundos. La caja fuerte se abre al reconocer la huella dactilar.

Consejos para mejorar la lectura de las huellas dactilares:

- Utilice sólo dedos limpios.
- Mantenga el lector limpio y libre de grasa y humedad.
- Ponga el dedo completamente en el lector y no mueva.
- Evite iluminación muy potente en el lector.

Cerrar la caja fuerte

1. Cierre la caja fuerte manualmente.
2. Pulse la tecla **[B]** para bloquear la puerta.

Utilizar las llaves de emergencia

En caso de emergencia, puede utilizar las llaves de emergencia para abrir la caja fuerte sin la lectura de la huella dactilar. Véase « **Abrir la caja por primera vez** ».

Importante: No guarde la llave de emergencia en la caja fuerte.

9. Especificaciones

alimentación	4 x pila AA de 1.5V
dimensiones (Al x An x P)	
exterior	350 x 380 x 360mm
interior	340 x 370 x 310mm
embalaje	370 x 410 x 400mm
peso	
neto	15kg
bruto	16kg

Utilice este aparato sólo con los accesorios originales. Velleman NV no será responsable de daños ni lesiones causados por un uso (indebido) de este aparato.

Para más información sobre este producto y la versión más reciente de este manual del usuario, visite nuestra página www.perel.eu.

Se pueden modificar las especificaciones y el contenido de este manual sin previo aviso.

© DERECHOS DE AUTOR

Velleman NV dispone de los derechos de autor para este manual del usuario. Todos los derechos mundiales reservados.

Está estrictamente prohibido reproducir, traducir, copiar, editar y guardar este manual del usuario o partes de ello sin previo permiso escrito del derecho habiente.

BEDIENUNGSANLEITUNG

1. Einführung

An alle Einwohner der Europäischen Union

Wichtige Umweltinformationen über dieses Produkt



Dieses Symbol auf dem Produkt oder der Verpackung zeigt an, dass die Entsorgung dieses Produktes nach seinem Lebenszyklus der Umwelt Schaden zufügen kann. Entsorgen Sie die Einheit (oder verwendeten Batterien) nicht als unsortiertes Hausmüll; die Einheit oder verwendeten Batterien müssen von einer spezialisierten Firma zwecks Recycling entsorgt werden. Diese Einheit muss an den Händler oder ein örtliches Recycling-Unternehmen retourniert werden. Respektieren Sie die örtlichen Umweltvorschriften.

Falls Zweifel bestehen, wenden Sie sich für Entsorgungsrichtlinien an Ihre örtliche Behörde.

Wir bedanken uns für den Kauf des **SSE038F2!** Lesen Sie diese Bedienungsanleitung vor Inbetriebnahme sorgfältig durch. Überprüfen Sie, ob Transportschäden vorliegen. Sollte dies der Fall sein, verwenden Sie das Gerät nicht und wenden Sie sich an Ihren Händler.

2. Sicherheitshinweise

	Halten Sie Kinder und Unbefugte vom Gerät fern.
	Verwenden Sie das Gerät nur im Innenbereich . Schützen Sie das Gerät vor Regen und Feuchte. Stellen Sie keine mit Flüssigkeit befüllten Gegenstände auf das Gerät.
	Es gibt keine zu wartenden Teile. Bestellen Sie eventuelle Ersatzteile bei Ihrem Fachhändler.

3. Allgemeine Richtlinien

Siehe **Velleman® Service- und Qualitätsgarantie** am Ende dieser Bedienungsanleitung.

- Nehmen Sie das Gerät erst in Betrieb, nachdem Sie sich mit seinen Funktionen vertraut gemacht haben.
- Eigenmächtige Veränderungen sind aus Sicherheitsgründen verboten. Bei Schäden verursacht durch eigenmächtige Änderungen erlischt der Garantieanspruch.
- Verwenden Sie das Gerät nur für Anwendungen beschrieben in dieser Bedienungsanleitung sonst kann dies zu Schäden am Produkt führen und erlischt der Garantieanspruch.
- Bei Schäden, die durch Nichtbeachtung der Bedienungsanleitung verursacht werden, erlischt der Garantieanspruch. Für daraus resultierende Folgeschäden übernimmt der Hersteller keine Haftung.
- Bewahren Sie diese Bedienungsanleitung für künftige Einsichtnahme auf.

4. Eigenschaften

- optischer Sensor
- Schloss mit Fingerabdruckerennung
- kann bis zu 100 Fingerabdrücke speichern
- Lieferung mit 2 Notschlüsseln
- Pulverbeschichtung
- geeignet für A4-Dokumente
- vorgebohrte Löcher zur Befestigung (Befestigungsbolzen mitgeliefert)

5. Den Safe installieren

Siehe Abbildungen, Seite 2 dieser Bedienungsanleitung.

Um das Diebstahlrisiko zu verringern, können Sie den Safe am Boden, an der Wand oder in einem Schrank befestigen. Siehe Abbildung [5]. Verwenden Sie die vorgebohrten Löcher der Unterseite und der Rückseite, um die Position der Löcher zu bestimmen. Befestigen Sie den Safe mit den mitgelieferten Bolzen. Installieren Sie den Safe horizontal.

6. Den Safe vorbereiten

Den Safe erstmals öffnen

Wenn Sie zum ersten Mal den Safe öffnen wollen: Verwenden Sie den Notschlüssel.

1. Entfernen Sie die Platte [C] auf der Vorderseite.
2. Stecken Sie den Schlüssel mit der Einkerbung nach oben [2] in das Schlüsselloch und drehen Sie ihn im Uhrzeigersinn.
3. Öffnen Sie den Safe.

Die Batterien einlegen

1. Entfernen Sie den Batteriedeckel [F] an der Innenseite der Tür.
2. Legen Sie 4 x AA (Mignon) 1.5V Alkali-Batterien ein und achten Sie auf die Polarität.
Bemerkung: Verwenden Sie Alkali-Batterien.
3. Schließen Sie das Batteriefach.
4. Schließen Sie die Tür und drehen Sie den Schlüssel gegen den Uhrzeigersinn, um die Tür zu verriegeln.
5. Entfernen Sie den Schlüssel. Beachten Sie, dass die Platte [C] wieder vor dem Loch hängt.

Wichtig: Bewahren Sie den Schlüssel für die Hand-Notbetätigung nicht im Safe auf.

Bemerkung: Sind die Batterien schwach, dann ertönt ein Signal beim Bedienen des Safes. Ersetzen Sie sofort die Batterien wenn dies der Fall ist.



Durchbohren Sie nie die Batterien und werfen Sie diese nicht ins Feuer. Laden Sie keine Alkalibatterien. Respektieren Sie die örtlichen Umweltvorschriften beim Entsorgen der Batterien. Halten Sie die Batterien von Kindern fern.

7. Die Aufzeichnung des Fingerabdruckes programmieren oder löschen

Im Originalzustand können Sie den Safe mit jedem Finger öffnen. Programmieren Sie die Fingerabdrücke also sofort. Sie können bis zu 100 Fingerabdrücke speichern.

Hinweis: Um die Identifikation zu verbessern, empfehlen wir, dass Sie denselben Finger in 3 verschiedenen Winkeln programmieren. Siehe Abb. [4].

Programmieren Sie auch mehrere Finger für den Fall, dass ein Finger verletzt ist. Verwenden Sie den kleinen Finger nicht.

Zum Programmieren der Fingerabdruckaufzeichnung, machen Sie Folgendes:

1. Öffnen Sie die Tür und drücken Sie die grüne Taste [E]. Die rote Kontrollleuchte leuchtet und der Leser ist fertig zum Aufzeichnen des Fingerabdruckes.
2. Legen Sie innerhalb von 5 Sekunden den Finger auf den Fingerabdruckleser [A]. Legen Sie den Finger vollständig auf dem Leser und bewegen Sie nicht.
Der Fingerabdruck wurde erfolgreich aufgezeichnet wenn **OK** im Display erscheint.
3. Misslingt die Aufzeichnung, so wiederholen Sie die ersten zwei Schritte.

Zum Löschen eines Fingerabdruckes, machen Sie folgendes:

- Öffnen Sie die Tür und drücken Sie dreimal die rote Taste [D] (Intervall zwischen den beiden Tastendrücken muss ≤ 5 Sekunden sein).
Erscheint **OK** im Display, so wurden alle Fingerabdrücke gelöscht. Der Safe kehrt zum Originalzustand zurück.

Wichtig: Jetzt kann jeder Finger den Safe öffnen.

8. Anwendung

Den Safe öffnen

1. Drücken Sie die [B]-Taste. Die rote Kontrollleuchte leuchtet.
2. Legen Sie innerhalb von 5 Sekunden den Finger auf den Fingerabdruckleser [A]. Wird der Fingerabdruck erkannt, dann öffnet sich die Tür.

Hinweise zur Verbesserung der Fingerabdruckaufzeichnung:

- Verwenden Sie nur saubere Finger.
- Halten Sie den Leser sauber und schützen Sie ihn vor Fett und Feuchte.
- Legen Sie den Finger vollständig auf dem Leser und bewegen Sie nicht.
- Vermeiden Sie sehr helles Licht auf den Leser.

Den Safe schließen

1. Schließen Sie die Tür manuell.
2. Drücken Sie die **[B]**-Taste um die Tür zu verschließen.

Den Notschlüssel verwenden

Im Notfall können Sie den Notschlüssel verwenden, um den Safe ohne Leser zu öffnen. Siehe « **Den Safe erstmals öffnen** ».

Wichtig: Bewahren Sie den Schlüssel für die Hand-Notbetätigung nicht im Safe auf.

9. Technische Daten

Stromversorgung	4 x AA 1.5V-Batterie
Abmessungen (H x B x T)	
extern	350 x 380 x 360mm
intern	340 x 370 x 310mm
Verpackung	370 x 410 x 400mm
Gewicht	
Netto	15kg
Brutto	16kg

Verwenden Sie dieses Gerät nur mit originellen Zubehörteilen. Velleman NV übernimmt keine Haftung für Schaden oder Verletzungen bei (falscher) Anwendung dieses Gerätes. Für mehr Informationen zu diesem Produkt und die neueste Version dieser Bedienungsanleitung, siehe www.perel.eu. Alle Änderungen ohne vorherige Ankündigung vorbehalten.

© URHEBERRECHT

Velleman NV besitzt das Urheberrecht für diese Bedienungsanleitung. Alle weltweiten Rechte vorbehalten.

Ohne vorherige schriftliche Genehmigung des Urhebers ist es nicht gestattet, diese Bedienungsanleitung ganz oder in Teilen zu reproduzieren, zu kopieren, zu übersetzen, zu bearbeiten oder zu speichern.

Manual do utilizador

1. Introdução

Aos cidadãos da União Europeia

Importantes informações sobre o meio ambiente no que respeita a este produto



Este símbolo no aparelho ou na embalagem indica que, enquanto desperdícios, poderão causar danos no meio ambiente. Não deite o aparelho (nem as pilhas, se as houver) no lixo doméstico; dirija-se a uma empresa especializada em reciclagem. Devolva o aparelho ao seu distribuidor ou ao posto de reciclagem local. Respeite a legislação local relativa ao meio ambiente.

Em caso de dúvidas, contacte com as autoridades locais para os resíduos.

Obrigada por ter adquirido o **SSE038F2**! Leia atentamente as instruções do manual antes de o usar. Caso o aparelho tenha sofrido algum dano durante o transporte não o instale e entre em contacto com o seu distribuidor.

2. Normas de segurança

	Mantenha o aparelho fora do alcance de pessoas não capacitadas e crianças.
	Usar apenas em interiores. Proteger o aparelho contra a chuva e humidade ou qualquer tipo de salpicos ou gotas. Nunca coloque recipientes com líquidos em cima do aparelho.
	O utilizador não terá de fazer a manutenção das peças. Contacte o seu distribuidor caso necessite de peças de substituição.

3. Normas gerais

Consulte a **Garantia de serviço e qualidade Velleman®** na parte final deste manual do utilizador.

- Familiarize-se com o funcionamento do aparelho antes de o utilizar.
- Por razões de segurança, estão proibidas quaisquer modificações do aparelho desde que não autorizadas. Os danos provocados por modificações não autorizadas, não estão cobertos pela garantia.
- Utilize o aparelho apenas para as aplicações descritas neste manual. Uma utilização incorrecta anula a garantia completamente.
- Danos causados pelo não cumprimento das normas de segurança referidas neste manual anulam a garantia e o seu distribuidor não será responsável por qualquer danos ou outros problemas daí resultantes.
- Guarde este manual para que o possa consultar sempre que necessário.

4. Características

- sensor óptico
- fechadura com código digital
- possibilidade de introduzir no máx. 100 dígitos
- com 2 chaves de emergência
- película de revestimento
- apto para documentos A4
- com furos para fixação (parafusos de fixação incl.)

5. Instalar o cofre

Ver as figuras da página 2 deste manual do utilizador.

Para evitar roubos, poderá fixar o cofre ao chão, à parede ou num armário. Ver ilustração [5]. Utilize os buracos pré furados em baixo e nas costas do cofre para marcar os buracos. Fixe o cofre usando os parafusos incluídos. Instale o cofre sempre na posição horizontal.

6. Preparação do cofre

Abrir o cofre pela primeira vez

Na primeira vez, abra a porta manualmente. Para tal deve usar a chave de emergência.

1. Mova a pequena placa [C] do painel frontal.
2. Introduza a chave na fechadura com a ranhura para cima [2], e faça-a girar no sentido contrário aos ponteiros do relógio.
3. Abra a porta.

Introduzir as pilhas

1. Retire a tampa do compartimento das pilhas [F] na parte de dentro da porta.
2. Introduza 4 pilhas alcalinas AA de 1.5V. Verifique a polaridade.
Observação: é aconselhável utilizar pilhas alcalinas.
3. Feche o compartimento das pilhas.
4. Fechar a porta e rodar a chave no sentido contrário dos ponteiros do relógio para fechar a porta.
5. Retire a chave e colocar a proteção da fechadura [C].

Importante: Não guarde a chave de emergência dentro do cofre.

Observação: Se as pilhas estão fracas, vai ouvir um bip quando utilizar o cofre. Deve substituir as pilhas imediatamente.



Nunca perfura as pilhas nem jogá-las no fogo, pois elas podem explodir. Não tente recarregar pilhas não recarregáveis (alcalino). Descarte as baterias de acordo com as regulamentações locais. Mantenha as pilhas fora do alcance das crianças.

7. Programar e apagar as impressões digitais

No estado original, o cofre pode ser aberto com uma leitura de qualquer dedo. Programe nesse caso as impressões imediatamente. É possível introduzir no máx. 100 impressões digitais.

Observação: Aconselhamos a gravar a impressão digital em 3 ângulos diferentes para aumentar as possibilidades de reconhecimento como ilustrado [4].

Se tiver os dedos ou mãos magoados, é aconselhável utilizar dois ou mais dedos na programação das impressões. Não é aconselhável utilizar o dedo mindinho.

Para programar uma impressão digital, siga os passos seguintes:

1. Abra a porta e prima a tecla verde [E]. A luz vermelha pisca e o leitor está pronto para ler a impressão digital.
 2. Coloque o dedo no leitor [A] num espaço de 5 segundos. Pose o dedo, de maneira que a ponta do dedo esteja inteiramente em contacto com o leitor.
Se aparecer OK no ecrã, a sua impressão foi corretamente registada.
- Se a leitura não estiver correta, repita as etapas acima.

Para apagar impressões digitais, siga as instruções seguintes:

- Abra a porta e prima 3 vezes (certifique-se de que o intervalo entre as 2 acções não ultrapassa os 5 segundos) a tecla vermelha [D].
Se aparecer OK no ecrã, todas as impressões foram apagadas. O cofre está na configuração original.

Importante: É possível abrir a porta através da leitura de qualquer dedo.

8. Utilização

Abrir o cofre

1. Prima a tecla [B]. A luz vermelha pisca.
2. Coloque o dedo no leitor [A] num espaço de 5 segundos. Se a impressão foi identificada, a porta abre-se.

Conselhos para uma melhor leitura das impressões :

- Os dedos devem estar limpos.
- Mantenha o scanner limpo sem gorduras e humidades.
- Pouse a ponta do dedo completamente em cima do scanner e não mexa o dedo.
- Evite a exposição do scanner a uma luz forte.

Fechar o cofre

1. Feche o cofre manualmente.
2. Prima a tecla **[B]** para bloquear a porta.

Utilize as chaves de segurança

Em caso de urgência, utilize a chave de segurança para abrir o cofre sei leitura de impressões. Consulte **“Abrir o cofre pela primeira vez”**.

Importante: Não guarde a chave de emergência dentro do cofre.

9. Especificações

alimentação	4 x pilha AA de 1.5V
dimensões (Al x Lg x P)	
exterior	350 x 380 x 360mm
interior	340 x 370 x 310mm
embalagem	370 x 410 x 400mm
peso	
líquido	15kg
bruto	16kg

Utilize este aparelho apenas com acessórios originais. A Velleman NV não será responsável por quaisquer danos ou lesões causados pelo uso (indevido) do aparelho.

Para mais informação sobre este produto e para aceder à versão mais recente deste manual do utilizador, visite a nossa página www.perel.eu.

Podem alterar-se as especificações e o conteúdo deste manual sem aviso prévio.

© DIREITOS DE AUTOR

A Velleman NV detem os direitos de autor deste manual do utilizador.

Todos os direitos mundiais reservados. É estritamente proibido reproduzir, traduzir, copiar, editar e gravar este manual do utilizador ou partes deste sem prévia autorização escrita por parte da detentora dos direitos.

EN**Velleman® Service and Quality Warranty**

Since its foundation in 1972, Velleman® acquired extensive experience in the electronics world and currently distributes its products in over 85 countries.

All our products fulfil strict quality requirements and legal stipulations in the EU. In order to ensure the quality, our products regularly go through an extra quality check, both by an internal quality department and by specialised external organisations. If, all precautionary measures notwithstanding, problems should occur, please make appeal to our warranty (see guarantee conditions).

General Warranty Conditions Concerning Consumer Products (for EU):

- All consumer products are subject to a 24-month warranty on production flaws and defective material as from the original date of purchase.
- Velleman® can decide to replace an article with an equivalent article, or to refund the retail value totally or partially when the complaint is valid and a free repair or replacement of the article is impossible, or if the expenses are out of proportion.

You will be delivered a replacing article or a refund at the value of 100% of the purchase price in case of a flaw occurred in the first year after the date of purchase and delivery, or a replacing article at 50% of the purchase price or a refund at the value of 50% of the retail value in case of a flaw occurred in the second year after the date of purchase and delivery.

• Not covered by warranty:

- all direct or indirect damage caused after delivery to the article (e.g. by oxidation, shocks, falls, dust, dirt, humidity...), and by the article, as well as its contents (e.g. data loss), compensation for loss of profits;
 - consumable goods, parts or accessories that are subject to an aging process during normal use, such as batteries (rechargeable, non-rechargeable, built-in or replaceable), lamps, rubber parts, drive belts... (unlimited list);
 - flaws resulting from fire, water damage, lightning, accident, natural disaster, etc....;
 - flaws caused deliberately, negligently or resulting from improper handling, negligent maintenance, abusive use or use contrary to the manufacturer's instructions;
 - damage caused by a commercial, professional or collective use of the article (the warranty validity will be reduced to six (6) months when the article is used professionally);
 - damage resulting from an inappropriate packing and shipping of the article;
 - all damage caused by modification, repair or alteration performed by a third party without written permission by Velleman®.
- Articles to be repaired must be delivered to your Velleman® dealer, solidly packed (preferably in the original packaging), and be completed with the original receipt of purchase and a clear flaw description.
- Hint: In order to save on cost and time, please reread the manual and check if the flaw is caused by obvious causes prior to presenting the article for repair. Note that returning a non-defective article can also involve handling costs.
 - Repairs occurring after warranty expiration are subject to shipping costs.
 - The above conditions are without prejudice to all commercial warranties.

The above enumeration is subject to modification according to the article (see article's manual).

NL**Velleman® service- en kwaliteitsgarantie**

Velleman® heeft sinds zijn oprichting in 1972 een ruime ervaring opgebouwd in de elektronica-wereld en verdeelt op dit moment producten in meer dan 85 landen. Al onze producten beantwoorden aan strikte kwaliteitseisen en aan de wettelijke bepalingen geldig in de EU. Om de kwaliteit te waarborgen, ondergaan onze producten op regelmatige tijdstippen een extra kwaliteitscontrole, zowel door onze eigen kwaliteitsafdeling als door externe gespecialiseerde organisaties. Mocht er ondanks deze voorzorgen toch een probleem optreden, dan kunt u steeds een beroep doen op onze waarborg (zie waarborgvoorwaarden).

Algemene waarborgvoorwaarden consumentengoederen (voor Europese Unie):

- Op alle consumentengoederen geldt een garantieperiode van 24 maanden op productie- en materiaalfouten en dit vanaf de oorspronkelijke aankoopdatum.
- Indien de klacht gegrond is en een gratis reparatie of vervanging van een artikel onmogelijk is of indien de kosten hiervoor buiten verhouding zijn, kan Velleman® beslissen het desbetreffende artikel te vervangen door een gelijkwaardig artikel of de aankoopsom van het artikel gedeeltelijk of volledig terug te betalen. In dat geval krijgt u een vervangend product of terugbetaling ter waarde van 100% van de aankoopsom bij ontdekking van een gebrek tot één jaar na aankoop en levering, of een vervangend product tegen 50% van de kostprijs of terugbetaling van 50 % bij ontdekking na één jaar tot 2 jaar.
- **Valt niet onder waarborg:**
 - alle rechtstreekse of onrechtstreekse schade na de levering veroorzaakt aan het toestel (bv. door oxidatie, schokken, val, stof, vuil, vocht...), en door het toestel, alsook zijn inhoud (bv. verlies van data), vergoeding voor eventuele winstderving.
 - verbruiksgoederen, onderdelen of hulpstukken die onderhevig zijn aan veroudering door normaal gebruik zoals bv. batterijen (zowel oplaadbare als niet-oplaadbare, ingebouwd of vervangbaar), lampen, rubberen onderdelen, aandrijfriemen... (onbepaalde lijst).
 - defecten ten gevolge van brand, waterschade, bliksem, ongevallen, natuurrampen, enz.

- defecten veroorzaakt door opzet, nalatigheid of door een onoordeelkundige behandeling, slecht onderhoud of abnormaal gebruik of gebruik van het toestel strijdig met de voorschriften van de fabrikant.
 - schade ten gevolge van een commercieel, professioneel of collectief gebruik van het apparaat (bij professioneel gebruik wordt de garantieperiode herleid tot 6 maand).
 - schade veroorzaakt door onvoldoende bescherming bij transport van het apparaat.
 - alle schade door wijzigingen, reparaties of modificaties uitgevoerd door derden zonder toestemming van Velleman®.
 - Toestellen dienen ter reparatie aangeboden te worden bij uw Velleman®-verdelers. Het toestel dient vergezeld te zijn van het oorspronkelijke aankoopbewijs. Zorg voor een degelijke verpakking (bij voorkeur de originele verpakking) en voeg een duidelijke foutomschrijving bij.
 - Tip: alvorens het toestel voor reparatie aan te bieden, kijk nog eens na of er geen voor de hand liggende reden is waarom het toestel niet naar behoren werkt (zie handleiding). Op deze wijze kunt u kosten en tijd besparen. Denk eraan dat er ook voor niet-defecte toestellen een kost voor controle aangerekend kan worden.
 - Bij reparaties buiten de waarborgperiode zullen transportkosten aangerekend worden.
 - Elke commerciële garantie laat deze rechten onverminderd.
- Bovenstaande opsomming kan eventueel aangepast worden naargelang de aard van het product (zie handleiding van het betreffende product).**
-

FR**Garantie de service et de qualité Velleman®**

Depuis 1972, Velleman® a gagné une vaste expérience dans le secteur de l'électronique et est actuellement distributeur dans plus de 85 pays.

Tous nos produits répondent à des exigences de qualité rigoureuses et à des dispositions légales en vigueur dans l'UE. Afin de garantir la qualité, nous soumettons régulièrement nos produits à des contrôles de qualité supplémentaires, tant par notre propre service qualité que par un service qualité externe. Dans le cas improbable d'un défaut malgré toutes les précautions, il est possible d'invoquer notre garantie (voir les conditions de garantie).

Conditions générales concernant la garantie sur les produits grand public (pour l'UE) :

- tout produit grand public est garanti 24 mois contre tout vice de production ou de matériaux à dater du jour d'acquisition effective ;
- si la plainte est justifiée et que la réparation ou le remplacement d'un article est jugé impossible, ou lorsque les coûts s'avèrent disproportionnés, Velleman® s'autorise à remplacer ledit article par un article équivalent ou à rembourser la totalité ou une partie du prix d'achat. Le cas échéant, il vous sera consenti un article de remplacement ou le remboursement complet du prix d'achat lors d'un défaut dans un délai de 1 an après l'achat et la livraison, ou un article de remplacement moyennant 50% du prix d'achat ou le remboursement de 50% du prix d'achat lors d'un défaut après 1 à 2 ans.
- **sont par conséquent exclus :**
 - tout dommage direct ou indirect survenu à l'article après livraison (p.ex. dommage lié à l'oxydation, choc, chute, poussière, sable, impureté...) et provoqué par l'appareil, ainsi que son contenu (p.ex. perte de données) et une indemnisation éventuelle pour perte de revenus ;
 - toute pièce ou accessoire nécessitant un remplacement causé par un usage normal comme p.ex. piles (rechargeables comme non rechargeables, intégrées ou remplaçables), ampoules, pièces en caoutchouc, courroies... (liste illimitée) ;
 - tout dommage qui résulte d'un incendie, de la foudre, d'un accident, d'une catastrophe naturelle, etc. ;
 - tout dommage provoqué par une négligence, volontaire ou non, une utilisation ou un entretien incorrect, ou une utilisation de l'appareil contraire aux prescriptions du fabricant ;
 - tout dommage à cause d'une utilisation commerciale, professionnelle ou collective de l'appareil (la période de garantie sera réduite à 6 mois lors d'une utilisation professionnelle) ;
 - tout dommage à l'appareil qui résulte d'une utilisation incorrecte ou différente que celle pour laquelle il a été initialement prévu comme décrit dans la notice ;
 - tout dommage engendré par un retour de l'appareil emballé dans un conditionnement non ou insuffisamment protégé.
- toute réparation ou modification effectuée par une tierce personne sans l'autorisation explicite de SA Velleman® ; - frais de transport de et vers Velleman® si l'appareil n'est plus couvert sous la garantie.
- toute réparation sera fournie par l'endroit de l'achat. L'appareil doit nécessairement être accompagné du bon d'achat d'origine et être dûment conditionné (de préférence dans l'emballage d'origine avec mention du défaut) ;
- tuyau : il est conseillé de consulter la notice et de contrôler câbles, piles, etc. avant de retourner l'appareil. Un appareil retourné jugé défectueux qui s'avère en bon état de marche pourra faire l'objet d'une note de frais à charge du consommateur ;
- une réparation effectuée en-dehors de la période de garantie fera l'objet de frais de transport ;
- toute garantie commerciale ne porte pas atteinte aux conditions susmentionnées.

La liste susmentionnée peut être sujette à une complémentarité selon le type de l'article et être mentionnée dans la notice d'emploi.

ES**Garantía de servicio y calidad Velleman®**

Desde su fundación en 1972 Velleman® ha adquirido una amplia experiencia como distribuidor en el sector de la electrónica en más de 85 países. Todos nuestros productos responden a normas de calidad rigurosas y disposiciones legales vigentes en la UE. Para garantizar la calidad, sometemos nuestros productos regularmente a controles de calidad adicionales, tanto a través de nuestro propio servicio de calidad como de un servicio de calidad externo. En el caso improbable de que surgieran problemas a pesar de todas las precauciones, es posible recurrir a nuestra garantía (véase las condiciones de garantía).

Condiciones generales referentes a la garantía sobre productos de venta al público (para la Unión Europea):

- Todos los productos de venta al público tienen un periodo de garantía de 24 meses contra errores de producción o errores en materiales desde la adquisición original;
- Si la queja está fundada y si la reparación o sustitución de un artículo no es posible, o si los gastos son desproporcionados, Velleman® autoriza reemplazar el artículo por un artículo equivalente o reembolsar la totalidad o una parte del precio de compra. En este caso, usted recibirá un artículo de recambio o el reembolso completo del precio de compra si encuentra algún fallo hasta un año después de la compra y entrega, o un artículo de recambio al 50% del precio de compra o el reembolso del 50% del precio de compra si encuentra un fallo después de 1 año y hasta los 2 años después de la compra y entrega.

Por consiguiente, están excluidos entre otras cosas:

- todos los daños causados directa o indirectamente al aparato (p.ej. por oxidación, choques, caída,...) y a su contenido (p.ej. pérdida de datos) después de la entrega y causados por el aparato, y cualquier indemnización por posible pérdida de ganancias;
- partes o accesorios, que estén expuestos al desgaste causado por un uso normal, como por ejemplo baterías (tanto recargables como no recargables, incorporadas o reemplazables), bombillas, partes de goma, etc. (lista ilimitada);
- defectos causados por un incendio, daños causados por el agua, rayos, accidentes, catástrofes naturales, etc.;
- defectos causados a conciencia, descuido o por malos tratos, un mantenimiento inapropiado o un uso anormal del aparato contrario a las instrucciones del fabricante;
- daños causados por un uso comercial, profesional o colectivo del aparato (el periodo de garantía se reducirá a 6 meses con uso profesional);
- daños causados por un uso incorrecto o un uso ajeno al que está previsto el producto inicialmente como está descrito en el manual del usuario;
- daños causados por una protección insuficiente al transportar el aparato.
- daños causados por reparaciones o modificaciones efectuadas por una tercera persona sin la autorización explícita de Velleman®;
- se calcula gastos de transporte de y a Velleman® si el aparato ya no está cubierto por la garantía.
- Cualquier artículo que tenga que ser reparado tendrá que ser devuelto a su distribuidor Velleman®. Devuelva el aparato con la factura de compra original y transpórtelo en un embalaje sólido (preferentemente el embalaje original). Incluya también una buena descripción del fallo;
- Consejo: Lea el manual del usuario y controle los cables, las pilas, etc. antes de devolver el aparato. Si no se encuentra un defecto en el artículo los gastos podrían correr a cargo del cliente;
- Los gastos de transporte correrán a cargo del cliente para una reparación efectuada fuera del periodo de garantía.
- Cualquier gesto comercial no disminuye estos derechos.

La lista previamente mencionada puede ser adaptada según el tipo de artículo (véase el manual del usuario del artículo en cuestión).

DE**Velleman® Service- und Qualitätsgarantie**

Seit der Gründung in 1972 hat Velleman® sehr viel Erfahrung als Verteiler in der Elektronikwelt in über 85 Ländern aufgebaut. Alle Produkte entsprechen den strengen Qualitätsforderungen und gesetzlichen Anforderungen in der EU. Um die Qualität zu gewährleisten werden unsere Produkte regelmäßig einer zusätzlichen Qualitätskontrolle unterworfen, sowohl von unserer eigenen Qualitätsabteilung als auch von externen spezialisierten Organisationen. Sollten, trotz aller Vorsichtsmaßnahmen, Probleme auftreten, nehmen Sie bitte die Garantie in Anspruch (siehe Garantiebedingungen).

Allgemeine Garantiebedingungen in Bezug auf Konsumgüter (für die Europäische Union):

- Alle Produkte haben für Material- oder Herstellungsfehler eine Garantieperiode von 24 Monaten ab Verkaufsdatum.
- Wenn die Klage berechtigt ist und falls eine kostenlose Reparatur oder ein Austausch des Gerätes unmöglich ist, oder wenn die Kosten dafür unverhältnismäßig sind, kann Velleman® sich darüber entscheiden, dieses Produkt durch ein gleiches Produkt zu ersetzen oder die Kaufsumme ganz oder teilweise zurückzuzahlen. In diesem Fall erhalten Sie ein Ersatzprodukt oder eine Rückzahlung im Werte von 100% der Kaufsumme im Falle eines Defektes bis zu 1 Jahr nach Kauf oder Lieferung, oder Sie bekommen ein Ersatzprodukt im Werte von 50% der Kaufsumme oder eine Rückzahlung im Werte von 50 % im Falle eines Defektes im zweiten Jahr.

Von der Garantie ausgeschlossen sind:

- alle direkten oder indirekten Schäden, die nach Lieferung am Gerät und durch das Gerät verursacht werden (z.B. Oxidation, Stöße, Fall, Staub, Schmutz, Feuchtigkeit, ...), sowie auch der Inhalt (z.B. Datenverlust), Entschädigung für eventuellen Gewinnausfall.
- Verbrauchsgüter, Teile oder Zubehörteile, die durch normalen Gebrauch dem Verschleiß ausgesetzt sind, wie z.B. Batterien (nicht nur aufladbare, sondern auch nicht aufladbare, eingebaute oder

ersetzbare), Lampen, Gummiteile, Treibriemen, usw. (unbeschränkte Liste).

- Schäden verursacht durch Brandschaden, Wasserschaden, Blitz, Unfälle, Naturkatastrophen, usw.
- Schäden verursacht durch absichtliche, nachlässige oder unsachgemäße Anwendung, schlechte Wartung, zweckentfremdete Anwendung oder Nichtbeachtung von Benutzerhinweisen in der Bedienungsanleitung.
- Schäden infolge einer kommerziellen, professionellen oder kollektiven Anwendung des Gerätes (bei gewerblicher Anwendung wird die Garantieperiode auf 6 Monate zurückgeführt).
- Schäden verursacht durch eine unsachgemäße Verpackung und unsachgemäßen Transport des Gerätes.
- alle Schäden verursacht durch unautorisierte Änderungen, Reparaturen oder Modifikationen, die von einem Dritten ohne Erlaubnis von Velleman® vorgenommen werden.
- Im Fall einer Reparatur, wenden Sie sich an Ihren Velleman®-Verteiler. Legen Sie das Produkt ordnungsgemäß verpackt (vorzugsweise die Originalverpackung) und mit dem Original-Kaufbeleg vor. Fügen Sie eine deutliche Fehlerbeschreibung hinzu.
- Hinweis: Um Kosten und Zeit zu sparen, lesen Sie die Bedienungsanleitung nochmals und überprüfen Sie, ob es keinen auf de Hand liegenden Grund gibt, ehe Sie das Gerät zur Reparatur zurückschicken. Stellt sich bei der Überprüfung des Gerätes heraus, dass kein Geräteschaden vorliegt, könnte dem Kunden eine Untersuchungspauschale berechnet.
- Für Reparaturen nach Ablauf der Garantiefrist werden Transportkosten berechnet.
- Jede kommerzielle Garantie lässt diese Rechte unberührt.

Die oben stehende Aufzählung kann eventuell angepasst werden gemäß der Art des Produktes (siehe Bedienungsanleitung des Gerätes).

PT**Garantia de serviço e de qualidade Velleman®**

Desde a sua fundação em 1972 Velleman® tem adquirido uma ampla experiência no sector da eletrónica com uma distribuição em mais de 85 países. Todos os nossos produtos respondem a exigências rigorosas e a disposições legais em vigor na UE. Para garantir a qualidade, submetemos regularmente os nossos produtos a controles de qualidade suplementares, com o nosso próprio serviço qualidade como um serviço de qualidade externo. No caso improvável de um defeito mesmo com as nossas precauções, é possível invocar a nossa garantia. (ver as condições de garantia).

Condições gerais com respeito a garantia sobre os produtos grande público (para a UE):

- qualquer produto grande público é garantido 24 mês contra qualquer vício de produção ou materiais a partir da data de aquisição efectiva;
- no caso da reclamação ser justificada e que a reparação ou substituição de um artigo é impossível, ou quando os custos são desproporcionados, Velleman® autoriza-se a substituir o dito artigo por um artigo equivalente ou a devolver a totalidade ou parte do preço de compra. Em outro caso, será consentido um artigo de substituição ou devolução completa do preço de compra no caso de um defeito no prazo de 1 ano depois da data de compra e entrega, ou um artigo de substituição pagando o valor de 50% do preço de compra ou devolução de 50% do preço de compra para defeitos depois de 1 a 2 anos.

estão por consequência excluídos :

- todos os danos directos ou indirectos depois da entrega do artigo (p.ex. danos ligados a oxidação, choques, quedas, poeiras, areias, impurezas...) e provocado pelo aparelho, como o seu conteúdo (p.ex. perda de dados) e uma indemnização eventual por perda de receitas ;
- consumíveis, peças ou acessórios sujeitos a desgaste causado por um uso normal, como p.ex. pilhas (recarregáveis, não recarregáveis, incorporadas ou substituíveis), lâmpadas, peças em borracha correias... (lista ilimitada);
- todos os danos que resultem de um incêndio, raios, de um acidente, de uma catastrophe natural, etc. ;
- danos provocados por negligência, voluntária ou não, uma utilização ou manutenção incorrecta, ou uma utilização do aparelho contrária as prescrições do fabricante ;
- todos os danos por causa de uma utilização comercial, profissional ou colectiva do aparelho (o período de garantia será reduzido a 6 meses para uma utilização profissional);
- todos os danos no aparelho resultando de uma utilização incorrecta ou diferente daquela inicialmente prevista e descrita no manual de utilização ;
- todos os danos depois de uma devolução não embalada ou mal protegida ao nível do acondicionamento.
- todas as reparações ou modificações efectuadas por terceiros sem a autorização de SA Velleman®;
- despesas de transporte de e para Velleman® se o aparelho não estiver coberto pela garantia.
- qualquer reparação será fornecida pelo local de compra. O aparelho será obrigatoriamente acompanhado do talão ou factura de origem e bem acondicionado (de preferência dentro da embalagem de origem com indicação do defeito ou avaria) ;
- dica : aconselha-mos a consulta do manual e controlar cabos, pilhas, etc. antes de devolver o aparelho. Um aparelho devolvido que estiver em bom estado será cobrado despesas a cargo do consumidor ;
- uma reparação efectuada fora da garantia, será cobrado despesas de transporte ;
- qualquer garantia comercial não prevalece as condições aqui mencionadas.

A lista pode ser sujeita a um complemento conforme o tipo de artigo e estar mencionada no manual de utilização.