

VDL301RL

PAYTON MINI LASER PROJECTOR – RED 100 mW

PAYTON MINI LASERPROJECTOR – ROOD 100 mW

MINI PROJECTEUR LASER PAYTON – ROUGE 100 mW

MINI LÁSER PAYTON - ROJO 100mW

PAYTON MINILASER - ROT 100mW



USER MANUAL	3
GEBRUIKERSHANDLEIDING	5
NOTICE D'EMPLOI	7
MANUAL DEL USUARIO	9
BEDIENUNGSANLEITUNG	11



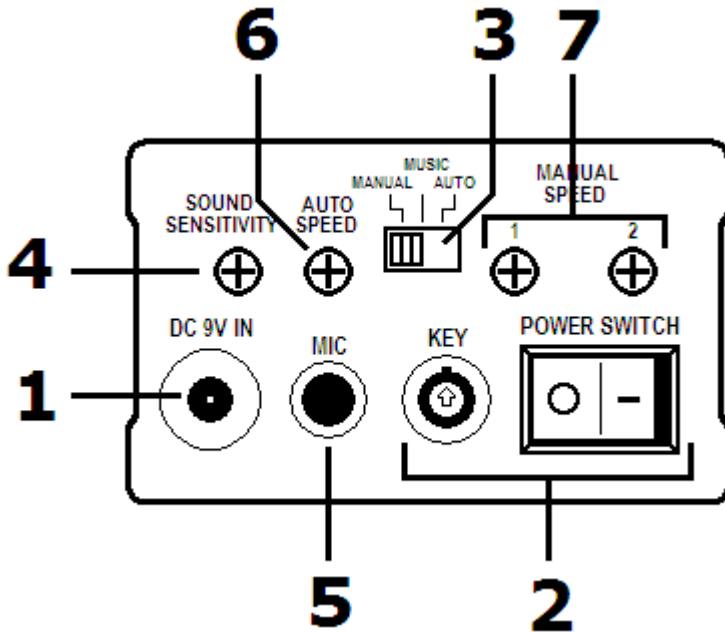

© **COPYRIGHT NOTICE**

The copyright to this manual is owned by Velleman nv. All worldwide rights reserved.

No part of this manual or may be copied, reproduced, translated or reduced to any electronic medium or otherwise without the prior written consent of the copyright holder.

© **AUTEURSRECHT**

Velleman nv heeft het auteursrecht voor deze handleiding. Alle wereldwijde rechten voorbehouden.

Het is niet toegestaan om deze handleiding of gedeelten ervan over te nemen, te kopiëren, te vertalen, te bewerken en op te slaan op een elektronisch medium zonder voorafgaande schriftelijke toestemming van de rechthebbende.

© **DROITS D'AUTEUR**

SA Velleman est l'ayant droit des droits d'auteur pour cette notice. Tous droits mondiaux réservés.

Toute reproduction, traduction, copie ou diffusion, intégrale ou partielle, du contenu de cette notice par quelque procédé ou sur tout support électronique que se soit est interdite sans l'accord préalable écrit de l'ayant droit.

© **DERECHOS DE AUTOR**

Velleman NV dispone de los derechos de autor para este manual del usuario.

Todos los derechos mundiales reservados. Está estrictamente prohibido reproducir, traducir, copiar, editar y guardar este manual del usuario o partes de ello sin previo permiso escrito del derecho habiente.

© **URHEBERRECHT**

Velleman nv besitzt das Urheberrecht für diese Bedienungsanleitung. Alle weltweiten Rechte vorbehalten.

Ohne vorherige schriftliche Genehmigung des Urhebers ist es nicht gestattet, diese Bedienungsanleitung ganz oder in Teilen zu reproduzieren, zu kopieren, zu übersetzen, zu bearbeiten oder zu speichern.

USER MANUAL

1. Introduction

To all residents of the European Union

Important environmental information about this product



This symbol on the device or the package indicates that disposal of the device after its lifecycle could harm the environment. Do not dispose of the unit (or batteries) as unsorted municipal waste; it should be taken to a specialized company for recycling. This device should be returned to your distributor or to a local recycling service. Respect the local environmental rules.

If in doubt, contact your local waste disposal authorities.

Thank you for choosing HQPower™! Please read the manual thoroughly before bringing this device into service. If the device was damaged in transit, don't install or use it and contact your dealer. Your **VDL301RL** should come with 1x laser projector, 1x PSU and this manual.

2. Safety Instructions

	Keep the device away from children and unauthorised users.
	Indoor use only. Keep this device from rain, moisture, splashing and dripping liquids, extreme heat and dust.
	Risk of electroshock during installation. The installation must be performed by a qualified technician.
	<p>Use extreme caution when the laser beam is turned on. When device is in use, do NOT look directly or indirectly (reflectance) into the laser beam. NEVER point the laser beam directly or via a reflecting surface towards other people's or animals' eyes or skin. Burns and permanent eye damage will result. Do not point the laser beam towards highly explosive gasses. Keep out of reach of all children.</p> <div data-bbox="360 746 904 895" style="border: 2px solid black; background-color: yellow; padding: 5px; text-align: center;"> <p>LASER RADIATION AVOID EXPOSURE TO BEAM CLASS 3B LASER PRODUCT</p> <p>Max. Output: 100 mW Wavelength: 650 nm IEC60825-1: 2007</p> </div>

3. General Guidelines

Refer to the **Velleman® Service and Quality Warranty** on the final pages of this manual.

- Damage caused by disregard of certain guidelines in this manual is not covered by the warranty and the dealer will not accept responsibility for any ensuing defects or problems.
- Do not switch the device on immediately after it has been exposed to changes in temperature. Protect the device against damage by leaving it switched off until it has reached room temperature.
- This device falls under protection class I. It is therefore essential that the device be earthed. Have a qualified person carry out the electric connection.
- Make sure that the available voltage does not exceed the voltage stated in the specifications of this manual.
- Do not crimp the power cord and protect it against damage. Have an authorised dealer replace it if necessary.
- Note that damage caused by user modifications to the device is not covered by the warranty.
- Mechanical wear is not covered by warranty.
- Lighting effects are not designed for permanent operation: regular operation breaks will prolong their lives.
- Do not shake the device. Avoid brute force when installing or operating the device.
- Select a location where the device is protected against extreme heat, dust and moisture.
- Use an appropriate safety cable to fix the device (e.g. **VDLSC7** or **VDLSC8**).
- Familiarise yourself with the functions of the device before actually using it. Do not allow operation by unqualified people. Any damage that may occur will most probably be due to unprofessional use of the device.
- Use the original packaging if the device is to be transported.
- All modifications of the device are forbidden for safety reasons.
- Only use the device for its intended purpose. All other uses may lead to short circuits, burns, electroshocks, crash, etc. Using the device in an unauthorised way will void the warranty.
- Install the laser projector at a minimal distance of 0.5 m from flammable and explosive objects or substances. Keep the laser projector at a minimal distance of 1 m from the lighted surface.
- Keep the air vents free at all times. Never cover the laser projector, nor partially, nor completely.

4. Features

- compact high-power laser effect
- 16 patterns with auto running, sound activation or manual control via rotation knobs on the backside
- fan-cooled
- speed adjustable from 1 to 10 seconds

5. Control Panel Description

Please refer to the illustration on page 2.

1	PSU input
2	on/off switch + safety switch
3	mode selection switch
4	sensitivity adjustment knob

5	microphone
6	speed adjustment knob
7	speed adjustment knobs manual mode

6. Use

Please refer to the illustration on page 2.

Make sure the laser projector is turned off. Insert the power plug of the PSU into the power input **[1]** of the laser projector. Only use the included PSU or a compatible aftermarket unit. Insert the PSU into the mains and turn on the laser projector using the safety key and on/off switch **[2]**.

Next, select the mode with the mode selection switch **[3]**.

- Manual mode: Place the mode selection switch to the far left. Use the two speed adjustment knobs **[7]** to obtain various effects.
- Music-controlled mode: Place the mode selection switch in the centre. The effects will react to the beat of the music through the built-in microphone **[5]**. Adjust the sensitivity of the microphone with the sensitivity adjustment knob **[4]**.
- Auto mode: Place the mode selection switch to the far right. The laser projector will project the internal effects programs. Adjust the switching speed of the pattern with the speed adjustment knob **[6]**.

Turn off the laser projector and disconnect the PSU from the mains after each use.

7. Maintenance



Switch off the laser projector and disconnect from the mains before performing any maintenance or cleaning operation.



- Regular maintenance will prolong the lifetime of your laser projector. Clean the optical lens after every 20 running cycles using a cotton bud dipped into a little alcohol. Do not use wet rags or chemical solvents.
- Regularly remove dust from the housing and the air vents using a slightly damp cloth.
- There are no user-serviceable parts inside. Refer to an authorized dealer for service and/or spare parts.

8. Technical Specifications

power supply	80 ~ 240 V, 50 ~ 60 Hz (PSU incl.)
laser power	100 mW, 650 nm (DPSS)
laser colour	red
dimensions	207 x 76 x 46mm
weight	0.6 kg

Use this device with original accessories only. Velleman nv cannot be held responsible in the event of damage or injury resulted from (incorrect) use of this device. For more info concerning this product and the latest version of this manual, please visit our website www.hqpower.eu. The information in this manual is subject to change without prior notice.

GEBRUIKERSHANDLEIDING

1. Inleiding

Aan alle ingezetenen van de Europese Unie

Belangrijke milieu-informatie betreffende dit product



Dit symbool op het toestel of de verpakking geeft aan dat, als het na zijn levenscyclus wordt weggeworpen, dit toestel schade kan toebrengen aan het milieu. Gooi dit toestel (en eventuele batterijen) niet bij het gewone huishoudelijke afval; het moet bij een gespecialiseerd bedrijf terecht komen voor recyclage. U moet dit toestel naar uw verdeler of naar een lokaal recyclagepunt brengen. Respecteer de plaatselijke milieuwetgeving.

Hebt u vragen, contacteer dan de plaatselijke autoriteiten betreffende de verwijdering.

Dank u voor uw aankoop! Lees deze handleiding grondig voor u het toestel in gebruik neemt. Werd het toestel beschadigd tijdens het transport, installeer het dan niet en raadpleeg uw dealer. Inhoud van de **VDL301RL**: 1x laserprojector, 1x voedingsadapter en deze handleiding.

2. Veiligheidsinstructies

	Houd dit toestel uit de buurt van kinderen en onbevoegden.
	Enkel voor gebruik binnenshuis. Bescherm dit toestel tegen regen, vochtigheid, opspattende vloeistoffen, extreme hitte en stof.
	Elektrocutiegevaar. Laat dit toestel installeren door een geschoolde technicus.
	Gebruik een ingeschakelde laserprojector met de grootste voorzichtigheid. Kijk niet rechtsreeks of onrechtstreeks (reflectie) in de laserstraal. Richt de laserstraal nooit rechtsreeks of via reflectie naar personen of dieren om onherroepelijke schade aan ogen en huid te vermijden. Richt de laserstraal nooit naar explosieve gassen. Houd buiten het bereik van kinderen.
	<div style="border: 2px solid black; background-color: yellow; padding: 10px;"> <p>LASER</p> <p>VERMIJD BLOOTSTELLING AAN LASERSTRAAL</p> <p>KLASSE 3B LASERTOESTEL</p> <p>Max. vermogen: 100 mW</p> <p>Golflengte: 630 nm</p> <p>IEC60825-1: 2007</p> </div>

3. Algemene richtlijnen

Raadpleeg de **Velleman® service- en kwaliteitsgarantie** achteraan deze handleiding.

- De garantie geldt niet voor schade door het negeren van bepaalde richtlijnen in deze handleiding en uw dealer zal de verantwoordelijkheid afwijzen voor defecten of problemen die hier rechtstreeks verband mee houden.
- Om beschadiging te vermijden, zet u het toestel best niet aan onmiddellijk nadat het werd blootgesteld aan temperatuurschommelingen. Wacht tot het toestel op kamertemperatuur gekomen is.
- Dit toestel valt onder beschermingsklasse I, wat wil zeggen dat het toestel geaard moet zijn. Een geschoolde technicus moet de elektrische aansluiting verzorgen.
- De beschikbare netspanning mag niet hoger zijn dan de spanning in de specificaties achteraan de handleiding.
- De voedingskabel mag niet omgeplooid of beschadigd zijn. Laat uw dealer zo nodig een nieuwe kabel plaatsen.
- Schade door wijzigingen die de gebruiker heeft aangebracht aan het toestel vallen niet onder de garantie.
- Mechanische slijtage valt niet onder de garantie.
- Lichteffecten zijn niet ontworpen voor continue werking: regelmatige onderbrekingen doen ze langer meegaan.
- Schud het toestel niet dooreen. Vermijd brute kracht tijdens de installatie en de bediening van dit toestel.
- Installeer het toestel weg van extreme temperaturen, vochtigheid en stof.
- Maak het toestel vast met een geschikte veiligheidskabel (bv. **VDLSC7** of **VDLSC8**).
- Leer eerst de functies van het toestel kennen voor u het gaat gebruiken. Ongeschoolde personen mogen dit toestel niet gebruiken. Meestal is beschadiging het gevolg van onprofessioneel gebruik.
- Gebruik de oorspronkelijke verpakking wanneer u het toestel vervoert.
- Om veiligheidsredenen mag de gebruiker geen wijzigingen aanbrengen aan het toestel.
- Gebruik het toestel enkel waarvoor het gemaakt is. Andere toepassingen kunnen leiden tot kortsluitingen, brandwonden, elektrische schokken, enz. Bij onoordeelkundig gebruik vervalt de garantie.

VDL301RL

- Installeer het toestel op een minimumafstand van 0,5 m van ontvlambare en explosieve voorwerpen of stoffen. Houd het toestel op een minimumafstand van 1 m van het belichte oppervlak.
- Zorg dat de ventilatieopeningen nooit verstopt zijn. U mag het toestel nooit gedeeltelijk of volledig bedekken.

4. Eigenschappen

- compact maar krachtig lasereffect
- 16 effecten met automatische sturing, muzieksturing of handmatige sturing via bedieningsknoppen
- ventilatorkoeling
- instelbare snelheid van 1 - 10 sec.

5. Omschrijving van het bedieningspaneel

Raadpleeg de afbeelding op pagina 2.

1	voedingsingang	5	microfoon
2	aan-uitschakelaar + beveiliging	6	regelknop snelheid
3	keuzeschakelaar aanstuurmodus	7	regelknop snelheid handmatige sturing
4	regelknop gevoeligheid		

6. Gebruik

Raadpleeg de afbeelding op pagina 2.

Zorg dat de laserprojector uitgeschakeld is. Steek de voedingsstekker van de adapter in de voedingsingang **[1]** van de laserprojector. Gebruik enkel de meegeleverde adapter of exact equivalent. Steek de adapter in het stopcontact en schakel de laserprojector in met de beveiligings sleutel en aan-uitschakelaar **[2]**.

Selecteer vervolgens de aanstuurmodus met de keuzeschakelaar **[3]**.

- Handmatige sturing: Verschuif de keuzeschakelaar volledig naar links. Gebruik de twee snelheidsregelingen **[7]** om verschillende effecten te verkrijgen.
- Muzieksturing: Plaats de keuzeschakelaar in het midden. De projector reageert op de omgevingsmuziek via de ingebouwde microfoon **[5]**. Regel de gevoeligheid bij met de regelknop **[4]**.
- Automatische sturing: Verschuif de keuzeschakelaar volledig naar rechts. De laserprojector speelt de interne effecten af. Regel de overgangssnelheid van de effecten met de regelknop **[6]**.

Schakel de laserprojector uit en ontkoppel van het lichtnet na elk gebruik.

7. Onderhoud



Schakel het toestel uit en ontkoppel van het lichtnet alvorens onderhoud- of reinigingswerkzaamheden uit te voeren.



- Een regelmatige onderhoudsbeurt zal de levensduur van de laserprojector aanzienlijk verlengen. Reinig de lens na 20 gebruikscycli. Gebruik hiervoor een wattenstaafje en een weinig alcohol. Gebruik geen vochtige doek of chemische solventen.
- Verwijder regelmatig het stof van de behuizing en de ventilatieopeningen met een vochtige doek.
- U mag geen onderdelen vervangen. Raadpleeg uw erkende verdeler voor eventuele reserveonderdelen.

8. Technische specificaties

voeding	80 ~ 240 V, 50 ~ 60 Hz (voedingsadapter meegelev.)
vermogen laser	100 mW, 650 nm (DPSS)
kleur laser	rood
afmetingen	207 x 76 x 46mm
gewicht	0,6 kg

Gebruik dit toestel enkel met originele accessoires. Velleman nv is niet aansprakelijk voor schade of kwetsuren bij (verkeerd) gebruik van dit toestel. Voor meer informatie over dit product en de laatste versie van deze handleiding, zie www.hqpower.eu. De informatie in deze handleiding kan te allen tijde worden gewijzigd zonder voorafgaande kennisgeving.

NOTICE D'EMPLOI

1. Introduction

Aux résidents de l'Union européenne

Des informations environnementales importantes concernant ce produit



Ce symbole sur l'appareil ou l'emballage indique que l'élimination d'un appareil en fin de vie peut polluer l'environnement. Ne pas jeter un appareil électrique ou électronique (et des piles éventuelles) parmi les déchets municipaux non sujets au tri sélectif ; une déchèterie traitera l'appareil en question. Renvoyer les équipements usagés à votre fournisseur ou à un service de recyclage local. Il convient de respecter la réglementation locale relative à la protection de l'environnement.

En cas de questions, contacter les autorités locales pour élimination.

Nous vous remercions de votre achat ! Lire la présente notice attentivement avant la mise en service de l'appareil. Si l'appareil a été endommagé pendant le transport, ne pas l'installer et consulter votre revendeur. Contenu : 1x projecteur laser, 1x bloc secteur et cette notice.

2. Consignes de sécurité

	<p>Maintenir à l'écart des enfants et des personnes non autorisées.</p>
	<p>Uniquement pour utilisation à l'intérieur. Protéger contre la pluie, l'humidité, les projections d'eau, la chaleur extrême et la poussière.</p>
	<p>Risque d'électrocution. Confier l'installation à un technicien qualifié.</p>
	<p>Utiliser un projecteur allumé avec prudence. Ne pas regarder, directement ou indirectement (réflexion) dans le faisceau laser. Ne jamais pointer le faisceau laser directement ou via réflexion vers des personnes ou des animaux afin d'éviter les lésions de l'œil ou de la peau. Ne jamais pointer le faisceau laser vers des matériaux explosifs. Garder hors de la portée des enfants.</p> <div style="border: 2px solid black; background-color: yellow; padding: 5px; text-align: center;"> <p>RAYONNEMENT LASER EXPOSITION AU FAISCEAU DANGEREUSE APPAREIL LASER CLASSE 3B Puissance max. : 100 mW Longueur d'onde : 650 nm IEC60825-1 : 2007</p> </div>

3. Directives générales

Se reporter à la **garantie de service et de qualité Velleman®** en fin de notice.

- La garantie ne s'applique pas aux dommages survenus en négligeant certaines directives de cette notice et votre revendeur déclinera toute responsabilité pour les problèmes et les défauts qui en résultent.
- Ne pas brancher le projecteur laser après exposition à des variations de température. Afin d'éviter des dommages, attendre jusqu'à ce que le projecteur laser ait atteint la température ambiante avant de l'utiliser.
- Ce projecteur laser ressort à la classe de protection I, ce qui implique que le projecteur laser doit être mis à la terre. Un technicien qualifié doit établir la connexion électrique.
- La tension réseau ne peut pas dépasser la tension mentionnée dans les spécifications à la fin de cette notice.
- Le câble d'alimentation ne peut pas être replissé ou endommagé. Demander à votre revendeur de renouveler le câble d'alimentation si nécessaire.
- La première mise en service peut s'accompagner d'un peu de fumée ou d'une odeur particulière. C'est normal. Toute fumée ou odeur disparaîtra graduellement.
- Les dommages occasionnés par des modifications à l'appareil par le client, ne tombent pas sous la garantie.
- L'usure mécanique ne tombe pas sous la garantie.
- Un effet lumineux n'est pas conçu pour une opération continue. Des pauses régulières prolongeront sa vie.
- Éviter de secouer le projecteur laser et le traiter avec circonspection pendant l'installation et l'opération.
- Choisir un endroit où le projecteur laser est protégé contre la poussière, l'humidité et des températures extrêmes.
- Fixer le projecteur laser à l'aide d'un câble de sécurité adéquat (p.ex. **VDLSC7** ou **VDLSC8**).
- Se familiariser avec le fonctionnement du projecteur laser avant de l'utiliser. Ne pas permettre pas aux personnes non qualifiées d'opérer ce projecteur laser. La plupart des dégâts sont causés par un usage non professionnel.
- Transporter le projecteur laser dans son emballage original.
- Toute modification du projecteur laser est interdite pour des raisons de sécurité.
- N'utiliser le projecteur laser qu'à sa fonction prévue. Tout autre usage peut causer des courts-circuits, des brûlures, des électrochocs etc. Un usage impropre annule d'office la garantie.

VDL301RL

- Installer le projecteur laser à une distance minimale de 0,5 m de tout objet ou produit inflammable ou explosif. Installer le projecteur laser à une distance minimale de 1 m de la surface illuminée.
- Ne jamais obstruer les fentes d'aération. Éviter de couvrir, entièrement ou partiellement, le projecteur laser.

4. Caractéristiques

- effet laser compact mais puissant
- 16 effets avec pilotage automatique, par le son ou manuel depuis les boutons de commande
- refroidissement par ventilateur
- vitesse réglable de 1 - 10 sec

5. Description du panneau de commande

Se référer à l'illustration en page 2.

1	prise d'alimentation	5	microphone
2	interrupteur marche/arrêt + sécurité	6	réglage de vitesse
3	sélecteur de mode de pilotage	7	réglage de vitesse en mode manuel
4	réglage de sensibilité		

6. Use

Se référer à l'illustration en page 2.

Veiller à ce que le projecteur laser soit en position éteinte. Insérer la fiche du bloc secteur dans la prise d'alimentation **[1]** du projecteur. N'utiliser que le bloc secteur inclus ou un exemplaire identique. Insérer le bloc secteur dans une prise de courant et allumer le projecteur avec la clef de sécurité et l'interrupteur marche/arrêt **[2]**.

Ensuite, sélectionner le mode de pilotage avec le sélecteur **[3]**.

- Pilotage manuel : Placer le sélecteur à gauche. Ajuster l'effet avec les deux boutons de vitesse **[7]**.
- Pilotage par le son : Placer le sélecteur au milieu. Les effets réagissent au tempo du son ambiant grâce au microphone intégré **[5]**. Ajuster la sensibilité du microphone avec le bouton de réglage **[4]**.
- Pilotage automatique : Placer le sélecteur à droite. Le projecteur laser projette les effets internes. Ajuster la vitesse de transition des effets avec le bouton de réglage **[6]**.

Éteindre l'appareil et le déconnecter du réseau électrique après chaque utilisation.

7. Entretien



Éteindre l'appareil et le déconnecter du réseau électrique avant tout entretien.



- Un entretien régulier prolongera la durée de vie du projecteur. Nettoyer la lentille optique après 20 utilisations. Utiliser un coton-tige et peu d'alcool. Éviter l'utilisation d'un chiffon humide et de solvants.
- Dépoussiérer régulièrement le boîtier et les fentes d'aération avec un chiffon humide.
- Il n'y a aucune pièce maintenable par l'utilisateur. Commander des pièces de rechange éventuelles chez votre revendeur.

8. Spécifications techniques

alimentation	80 ~ 240 V, 50 ~ 60 Hz (bloc secteur incl.)
puissance du laser	100 mW, 650 nm (DPSS)
couleur du laser	rouge
dimensions	207 x 76 x 46mm
poids	0,6 kg

N'employer cet appareil qu'avec des accessoires d'origine. SA Velleman ne sera aucunement responsable de dommages ou lésions survenus à un usage (incorrect) de cet appareil. Pour plus d'information concernant cet article et la dernière version de cette notice, visiter notre site web www.hqpower.eu. Toutes les informations présentées dans cette notice peuvent être modifiées sans notification préalable.

MANUAL DEL USUARIO

1. Introducción

A los ciudadanos de la Unión Europea

Importantes informaciones sobre el medio ambiente concerniente a este producto



Este símbolo en este aparato o el embalaje indica que, si tira las muestras inservibles, podrían dañar el medio ambiente. No tire este aparato (ni las pilas, si las hubiera) en la basura doméstica; debe ir a una empresa especializada en reciclaje. Devuelva este aparato a su distribuidor o a la unidad de reciclaje local. Respete las leyes locales en relación con el medio ambiente.

Si tiene dudas, contacte con las autoridades locales para residuos.

Gracias por haber comprado el **VDL301RL**! Lea atentamente las instrucciones del manual antes de usarlo. Si el aparato ha sufrido algún daño en el transporte no lo instale y póngase en contacto con su distribuidor. Incluye: 1x proyector láser, 1x adaptador de red y este manual del usuario.

2. Instrucciones de seguridad

	Mantenga el aparato lejos del alcance de personas no capacitadas y niños.
	Sólo para el uso en interiores. No exponga este equipo a lluvia, humedad, temperaturas extremas, polvo ni a ningún tipo de salpicadura o goteo.
	Riesgo de descarga eléctrica. La instalación debe ser realizada por personal especializado.
	Utilice un proyector activado cuidadosamente. No mire directamente ni indirectamente (reflexión) al rayo láser. Nunca apunte el rayo directamente o con la ayuda de un objeto reflectante a los ojos de una persona o un animal para evitar lesiones en los ojos o la piel. Nunca apunte el rayo láser a un gas explosivo. Mantenga el aparato lejos del alcance de niños.
<div style="border: 2px solid black; background-color: yellow; padding: 10px;"> <p>RAYO LÁSER EXPOSICIÓN DIRECTA PELIGROSA PARA LOS OJOS APARATO LÁSER CLASE 3B Potencia máx.: 100 mW Longitud de onda: 650 nm IEC60825-1 : 2007</p> </div>	

3. Normas generales

Véase la **Garantía de servicio y calidad Velleman®** al final de este manual del usuario.

- Los daños causados por descuido de las instrucciones de seguridad de este manual invalidarán su garantía y su distribuidor no será responsable de ningún daño u otros problemas resultantes.
- No conecte el aparato si ha estado expuesto a grandes cambios de temperatura. Espere hasta que el aparato llegue a la temperatura ambiente.
- Este aparato pertenece a la clase de protección I. Por lo tanto, es esencial que el aparato esté puesto a tierra. La conexión eléctrica debe llevarla a cabo un técnico cualificado.
- Asegúrese de que la tensión de red no sea mayor que la tensión indicada en las especificaciones.
- No aplaste el cable de alimentación y protéjalo contra posibles daños causados por algún tipo de superficie afilada. Si es necesario, pida a su distribuidor reemplazar el cable de alimentación.
- Puede producirse humo u olor durante la primera puesta en marcha. Es normal y el humo o el olor desaparecerá poco a poco.
- Por razones de seguridad, las modificaciones no autorizadas del aparato están prohibidas.
- El desgaste mecánico no está cubierto por la garantía.
- No ha sido diseñado para un uso ininterrumpido. Introduzca frecuentemente una pausa para prolongar la vida del aparato
- No agite el aparato. Evite usar excesiva fuerza durante la instalación y la reparación.
- Seleccione un lugar de montaje donde el aparato no esté expuesto a polvo, humedad y temperaturas extremas.
- Fije el aparato con un cable de seguridad adecuado (p.ej. **VDLSC7** o **VDLSC8**).
- Familiarícese con el funcionamiento del aparato. Sólo personas cualificadas pueden manejar este aparato. La mayoría de los daños son causados por un uso inadecuado.
- Transporte el aparato en su embalaje original.
- Por razones de seguridad, las modificaciones no autorizadas del aparato están prohibidas.
- Utilice sólo el aparato para aplicaciones descritas en este manual a fin de evitar p.ej. cortocircuitos, quemaduras, descargas eléctricas, etc. Un uso desautorizado puede causar daños y anula la garantía completamente.

VDL301RL

- Instale el aparato a una distancia mínima de 0,5m de cualquier objeto o producto inflamable o explosivo. Instale el aparato a una distancia mínima de 1 m de la superficie iluminada.
- Nunca bloquee los orificios de ventilación. No cubra, ni entero ni en parte, el aparato.

4. Características

- efecto láser compacto pero potente
- 16 efectos con control automático, control por la música o control manual con los botones de control
- refrigerado por ventilador
- velocidad ajustable de 1 - 10 seg.

5. Descripción del panel de control

Véase las figuras en la página 2 de este manual del usuario.

1	entrada de alimentación	5	micrófono
2	interruptor ON/OFF + llave de seguridad	6	ajuste de velocidad
3	selector del modo de control	7	ajuste de velocidad en el modo manual
4	ajuste de sensibilidad		

6. Uso

Véase las figuras en la página 2 de este manual del usuario.

Asegúrese de que el aparato esté desactivado. Introduzca el conector del adaptador de red en la entrada de alimentación **[1]** del aparato. Utilice sólo el adaptador de red incluido o uno con las mismas especificaciones. Introduzca el adaptador de red a un enchufe y active el aparato con la llave de seguridad y el interruptor ON/OFF **[2]**.

Luego, seleccione el modo de control con el selector **[3]**.

- Modo manual: Deslice el selector hacia la izquierda. Ajuste el efecto con los dos botones de velocidad **[7]**.
- Control por la música: Deslice el selector hacia el medio. Los efectos reaccionan al sonido ambiente gracias al micrófono incorporado **[5]**. Ajuste la sensibilidad del micrófono con el botón de ajuste **[4]**.
- Modo automático: Deslice el selector hacia la derecha. El aparato proyecta los efectos internos. Ajuste la velocidad de transición de los efectos con el botón de ajuste **[6]**.

Desactive el aparato y desconéctelo de la red eléctrica después de cada uso.

7. Mantenimiento



Desactive el aparato y desconéctelo de la red eléctrica antes de cada mantenimiento.



- Un mantenimiento regular prolongará la duración de vida del aparato. Limpie la lente óptica después de 20 usos. Utilice un bastoncillo de algodón y un poco de alcohol. No utilice un paño húmedo ni disolventes.
- Quite el polvo regularmente de la caja y los orificios de ventilación con un paño húmedo.
- El usuario no habrá de efectuar el mantenimiento de ninguna pieza. Contacte con su distribuidor si necesita piezas de recambio.

8. Especificaciones

alimentación	80 ~ 240 V, 50 ~ 60 Hz (adaptador de red incl.)
potencia del láser	100 mW, 650 nm (DPSS)
color del láser	rojo
dimensiones	207 x 76 x 46mm
peso	0,6 kg

Utilice este aparato sólo con los accesorios originales. Velleman NV no será responsable de daños ni lesiones causados por un uso (indebido) de este aparato. Para más información sobre este producto y la versión más reciente de este manual del usuario, visite nuestra página www.hqpower.eu. Se pueden modificar las especificaciones y el contenido de este manual sin previo aviso.

BEDIENUNGSANLEITUNG

1. Einführung

An alle Einwohner der Europäischen Union Wichtige Umweltinformationen über dieses Produkt



Dieses Symbol auf dem Produkt oder der Verpackung zeigt an, dass die Entsorgung dieses Produktes nach seinem Lebenszyklus der Umwelt Schaden zufügen kann. Entsorgen Sie die Einheit (oder verwendeten Batterien) nicht als unsortiertes Hausmüll; die Einheit oder verwendeten Batterien müssen von einer spezialisierten Firma zwecks Recycling entsorgt werden. Diese Einheit muss an den Händler oder ein örtliches Recycling-Unternehmen retourniert werden. Respektieren Sie die örtlichen Umweltvorschriften. **Falls Zweifel bestehen, wenden Sie sich für Entsorgungsrichtlinien an Ihre örtliche Behörde.**

Wir bedanken uns für den Kauf des **VDL301RL!** Lesen Sie diese Bedienungsanleitung vor Inbetriebnahme sorgfältig durch. Überprüfen Sie, ob Transportschäden vorliegen. Sollte dies der Fall sein, verwenden Sie das Gerät nicht und wenden Sie sich an Ihren Händler. Lieferumfang: 1x Laserscheinwerfer, 1x Netzteil und diese Bedienungsanleitung.

2. Sicherheitshinweise

	Halten Sie Kinder und Unbefugte vom Gerät fern.
	Nur für die Anwendung im Innenbereich. Schützen Sie das Gerät vor Regen und Feuchte, Staub und extremen Temperaturen. Setzen Sie das Gerät keiner Flüssigkeit wie z.B. Tropf- oder Spritzwasser, aus.
	Stromschlaggefahr. Lassen Sie dieses Gerät von einem Fachmann installieren.
	Seien Sie vorsichtig wenn der Laser eingeschaltet ist. Blicken Sie niemals direkt oder indirekt (Reflexion) in den Laserstrahl. Richten Sie den Laserstrahl NIE direkt oder über eine reflektierende Oberfläche auf Menschen oder Tiere, um Augenschäden oder Hautverbrennungen zu vermeiden. Richten Sie den Laserstrahl NIE auf Explosivstoffe. Halten Sie Kinder und Unbefugte vom Gerät fern.

LASER
SETZEN SIE SICH KEINEM LASERSTRAHL AUS
KLASSE 3B LASERGERÄT
Max. Leistung: 100 mW
Wellenlänge: 650 nm
IEC60825-1: 2007

3. Allgemeine Richtlinien

Siehe **Velleman® Service- und Qualitätsgarantie** am Ende dieser Bedienungsanleitung.

- Bei Schäden, die durch Nichtbeachtung der Bedienungsanleitung verursacht werden, erlischt der Garantieanspruch. Für daraus resultierende Folgeschäden übernimmt der Hersteller keine Haftung.
- Das Gerät bei Temperaturschwankungen nicht sofort einschalten. Schützen Sie das Gerät vor Beschädigung, indem Sie es ausgeschaltet lassen bis es akklimatisiert ist (Zimmertemperatur erreicht hat).
- Der Aufbau des Gerätes entspricht der Schutzklasse I. Gemäß den Vorschriften muss das Gerät geerdet sein. Der elektrische Anschluss darf nur von einer Fachkraft durchgeführt werden.
- Vergewissern Sie sich, dass die anzuschließende Netzspannung nicht höher ist als die Netzspannung beschrieben in dieser Bedienungsanleitung.
- Achten Sie darauf, dass die Netzleitung nicht gequetscht oder durch scharfe Kanten beschädigt werden kann. Bei Beschädigungen soll eine Fachkraft das Kabel ersetzen.
- Bei Schäden verursacht durch eigenmächtige Änderungen erlischt der Garantieanspruch.
- Mechanischer Schaden werden nicht durch die Garantie gedeckt.
- Das Gerät eignet sich nicht für permanenten Betrieb: eine regelmäßige Pause verlängert die Lebensdauer.
- Vermeiden Sie Erschütterungen. Vermeiden Sie rohe Gewalt während der Installation und Bedienung des Gerätes.
- Achten Sie bei der Wahl des Installationsortes darauf, dass das Gerät keinem Staub, keiner Feuchtigkeit und extremen Temperaturen ausgesetzt wird.
- Machen Sie das Gerät mit einem geeigneten Sicherheitskabel fest (z.B. **VDLSC7** oder **VDLSC8**).
- Nehmen Sie das Gerät erst in Betrieb, nachdem Sie sich mit seinen Funktionen vertraut gemacht haben. Lassen Sie das Gerät nicht von Personen bedienen, die sich nicht mit dem Gerät auskennen. Meist ist die Beschädigung des Gerätes das Ergebnis von unfachmännischer Bedienung.
- Verwenden Sie die Originalverpackung, wenn das Gerät transportiert werden soll.
- Eigenmächtige Änderungen sind aus Sicherheitsgründen verboten.

VDL301RL

- Verwenden Sie das Gerät nur für Anwendungen in dieser Bedienungsanleitung beschrieben, sonst kann dies zu Schäden am Produkt führen und erlischt der Garantieanspruch. Jede andere Verwendung ist mit Gefahren wie Kurzschluss, Brandwunden, elektrischem Schlag, usw. verbunden.
- Sorgen Sie für einen Abstand von min. 0,5 m zwischen dem Gerät und entflammaren und explosiven Gegenständen oder Stoffen. Sorgen Sie für einen Abstand von min. 1 m zwischen dem Gerät und einer beleuchteten Oberfläche.
- Beachten Sie, dass die Lüftungsschlitze nie blockiert sind. Bedecken Sie das Gerät weder partiell noch völlig.

4. Eigenschaften

- kompakter aber leistungsstarker Lasereffekt
- 16 Effekte mit automatischer Steuerung, Musiksteuerung oder manueller Steuerung über Bedienungstasten
- ventilatorgekühlt
- einstellbare Geschwindigkeit von 1 - 10 Sek.

5. Beschreibung des Bedienfeldes

Siehe Abbildungen, Seite 2 dieser Bedienungsanleitung.

1	Netzeingang	5	Mikrofon
2	EIN/AUS-Schalter + Sicherheitsschlüssel	6	Einstellknopf Geschwindigkeit
3	Wählschalter Ansteuermodus	7	Einstellknopf Geschwindigkeit im manuellen Modus
4	Einstellknopf Empfindlichkeit		

6. Anwendung

Siehe Abbildungen, Seite 2 dieser Bedienungsanleitung.

Beachten Sie, dass das Gerät ausgeschaltet ist. Stecken Sie den Stecker des Netzteils in den Netzeingang **[1]** des Gerätes. Verwenden Sie nur das mitgelieferte Netzteil oder ein Netzteil des gleichen Typs. Stecken Sie das Netzteil in die Steckdose und schalten Sie das Gerät mit dem Sicherheitsschlüssel und dem EIN/AUS-Schalter **[2]** ein.

Wählen Sie danach den Ansteuermodus mit dem Wählschalter **[3]** aus.

- Manueller Modus: Verschieben Sie den Wählschalter völlig nach links. Verwenden Sie die zwei Einstellknöpfe der Geschwindigkeit **[7]** um verschiedene Effekte zu bekommen.
- Musiksteuerung: Stellen Sie den Wählschalter in der mittleren Position. Das Gerät reagiert über das eingebaute Mikrofon **[5]** auf Umgebungsgeräusche. Regeln Sie die Empfindlichkeit mit dem Einstellknopf **[4]**.
- Automatischer Modus: Verschieben Sie den Wählschalter völlig nach rechts. Das Gerät spielt die internen Effekte ab. Regeln Sie die Übergangsgeschwindigkeit der Effekte mit dem Einstellknopf **[6]**.

Schalten Sie das Gerät aus und trennen Sie es nach jedem Gebrauch vom Netz.

7. Wartung



Schalten Sie das Gerät aus und trennen Sie es vor jeder Wartung oder Reinigung vom Netz.



- Eine regelmäßige Wartung verlängert die Lebensdauer des Gerätes erheblich. Reinigen Sie die Linse, jedesmal nachdem Sie es 20 Mal verwendet haben. Verwenden Sie ein Wattestäbchen und ein bisschen Alkohol. Verwenden Sie auf keinen Fall ein feuchtes Tuch oder irgendwelche Lösungsmittel.
- Entfernen Sie den Staub regelmäßig mit einem feuchten Tuch vom Gehäuse und den Lüftungsschlitzen.
- Die Teile dürfen nicht eigenmächtig ersetzt werden. Bestellen Sie eventuelle Ersatzteile bei Ihrem Fachhändler.

8. Technische Daten

Stromversorgung	80 ~ 240 V, 50 ~ 60 Hz (Netzteil mitgeliefert)
Leistung Laser	100 mW, 650 nm (DPSS)
Farbe Laser	rot
Abmessungen	207 x 76 x 46mm
Gewicht	0,6 kg

Verwenden Sie dieses Gerät nur mit originalen Zubehöerteilen. Velleman nv übernimmt keine Haftung für Schäden oder Verletzungen bei (falscher) Anwendung dieses Gerätes. Für mehr Informationen zu diesem Produkt und die neueste Version dieser Bedienungsanleitung, siehe www.velleman.eu. Alle Änderungen ohne vorherige Ankündigung vorbehalten.

EN

Velleman® Service and Quality Warranty

Velleman® has over 35 years of experience in the electronics world and distributes its products in more than 85 countries.

All our products fulfil strict quality requirements and legal stipulations in the EU. In order to ensure the quality, our products regularly go through an extra quality check, both by an internal quality department and by specialized external organisations. If, all precautionary measures notwithstanding, problems should occur, please make appeal to our warranty (see guarantee conditions).

General Warranty Conditions Concerning Consumer Products (for EU):

• All consumer products are subject to a 24-month warranty on production flaws and defective material as from the original date of purchase.

• Velleman® can decide to replace an article with an equivalent article, or to refund the retail value totally or partially when the complaint is valid and a free repair or replacement of the article is impossible, or if the expenses are out of proportion. You will be delivered a replacing article or a refund at the value of 100% of the purchase price in case of a flaw occurred in the first year after the date of purchase and delivery, or a replacing article at 50% of the purchase price or a refund at the value of 50% of the retail value in case of a flaw occurred in the second year after the date of purchase and delivery.

• Not covered by warranty:

- all direct or indirect damage caused after delivery to the article (e.g. by oxidation, shocks, falls, dust, dirt, humidity...), and by the article, as well as its contents (e.g. data loss), compensation for loss of profits;
 - frequently replaced consumable goods, parts or accessories such as batteries, lamps, rubber parts, drive belts... (unlimited list);
 - flaws resulting from fire, water damage, lightning, accident, natural disaster, etc.;
 - flaws caused deliberately, negligently or resulting from improper handling, negligent maintenance, abusive use or use contrary to the manufacturer's instructions;
 - damage caused by a commercial, professional or collective use of the article (the warranty validity will be reduced to six (6) months when the article is used professionally);
 - damage resulting from an inappropriate packing and shipping of the article;
 - all damage caused by modification, repair or alteration performed by a third party without written permission by Velleman®.
 - Articles to be repaired must be delivered to your Velleman® dealer, solidly packed (preferably in the original packaging), and be completed with the original receipt of purchase and a clear flaw description.
 - Hint: In order to save on cost and time, please reread the manual and check if the flaw is caused by obvious causes prior to presenting the article for repair. Note that returning a non-defective article can also involve handling costs.
 - Repairs occurring after warranty expiration are subject to shipping costs.
 - The above conditions are without prejudice to all commercial warranties.
- The above enumeration is subject to modification according to the article (see article's manual).

NL

Velleman® service- en kwaliteitsgarantie

Velleman® heeft ruim 35 jaar ervaring in de elektronica-wereld en verdeelt in meer dan 85 landen.

Al onze producten beantwoorden aan strikte kwaliteitseisen en aan de wettelijke bepalingen geldig in de EU. Om de kwaliteit te waarborgen, ondergaan onze producten op regelmatige tijdstippen een extra kwaliteitscontrole, zowel door onze eigen kwaliteitsafdeling als door externe gespecialiseerde organisaties. Mocht er ondanks deze voorzorgen toch een probleem optreden, dan kunt u steeds een beroep doen op onze waarborg (zie waarborgvoorwaarden).

Algemene waarborgvoorwaarden consumentengoederen (voor Europese Unie):

- Op alle consumentengoederen geldt een garantieperiode van 24 maanden op productie- en materiaalfouten en dit vanaf de oorspronkelijke aankoopdatum.
- Indien de klacht gegrond is en een gratis reparatie of vervanging van een artikel onmogelijk is of indien de kosten hiervoor buiten verhouding zijn, kan Velleman® beslissen het desbetreffende artikel te vervangen door een gelijkwaardig artikel of de aankoopsum van het artikel gedeeltelijk of volledig terug te betalen. In dat geval krijgt u een vervangend product of terugbetaling ter waarde van 100% van de aankoopsum bij ontdekking van een gebrek tot één jaar na aankoop en levering, of een vervangend product tegen 50% van de kostprijs of terugbetaling van 50% bij ontdekking na één jaar tot 2 jaar.

• Valt niet onder waarborg:

- alle rechtstreekse of onrechtstreekse schade na de levering veroorzaakt aan het toestel (bv. door oxidatie, schokken, val, stof, vuil, vocht...), en door het toestel, alsook zijn inhoud (bv. verlies van data), vergoeding voor eventuele windsterfing.
- verbruiksgoederen, onderdelen of hulpstukken die regelmatig dienen te worden vervangen, zoals bv. batterijen, lampen, rubberen onderdelen, aandrijfriemen... (onbeperkte lijst).
- defecten ten gevolge van brand, waterschade, bliksem, ongevallen, natuurrampen, enz.
- defecten veroorzaakt door opzet, nalatigheid of door een onoordeelkundige behandeling, slecht onderhoud of abnormaal gebruik of gebruik van het toestel strijdig met de voorschriften van de fabrikant.
- schade ten gevolge van een commercieel, professioneel of collectief gebruik van het apparaat (bij professioneel gebruik wordt de garantieperiode herleid tot 6 maand).
- schade veroorzaakt door onvoldoende bescherming bij transport van het apparaat.
- alle schade door wijzigingen, reparaties of modificaties uitgevoerd door derden zonder toestemming van Velleman®.
- Toestellen dienen ter reparatie aangeboden te worden bij uw Velleman®-verdelers. Het toestel dient verzegeld te zijn van het oorspronkelijke aankoopbewijs. Zorg voor een degelijke verpakking (bij voorkeur de originele verpakking) en voeg een duidelijke foutomschrijving bij.
- Tip: alvorens het toestel voor reparatie aan te bieden, kijk nog eens na of er geen voor de hand liggende reden is waarom het toestel niet naar behoren werkt (zie handleiding). Op deze wijze kunt u kosten en tijd besparen. Denk eraan dat er ook voor niet-defecte toestellen een kost voor controle aangerekend kan worden.
- Bij reparaties buiten de waarborgperiode zullen transportkosten aangerekend worden.
- Elke commerciële garantie laat deze rechten onverminderd.

Bovenstaande opsomming kan eventueel aangepast worden naargelang de aard van het product (zie handleiding van het betreffende product).

FR

Garantie de service et de qualité Velleman®

Velleman® jouit d'une expérience de plus de 35 ans dans le monde de l'électronique avec une distribution dans plus de 85 pays. Tous nos produits répondent à des exigences de qualité rigoureuses et à des dispositions légales en vigueur dans l'UE. Afin de garantir la qualité, nous soumettons régulièrement nos produits à des contrôles de qualité supplémentaires, tant par notre propre service qualité que par un service qualité externe. Dans le cas improbable d'un défaut malgré toutes les précautions, il est possible d'invoquer notre garantie (voir les conditions de garantie).

Conditions générales concernant la garantie sur les produits grand public (pour l'UE) :

- tout produit grand public est garanti 24 mois contre tout vice de production ou de matériaux à dater du jour d'acquisition effective ;
- si la plainte est justifiée et que la réparation ou le remplacement d'un article est jugé impossible, ou lorsque les coûts s'avèrent disproportionnés, Velleman® s'autorise à remplacer ledit article par un article équivalent ou à rembourser la totalité ou une partie du prix d'achat. Le cas échéant, il vous sera consenti un article de remplacement ou le remboursement complet du prix d'achat lors d'un défaut dans un délai de 1 an après l'achat et la livraison, ou un article de remplacement moyennant 50% du prix d'achat ou le remboursement de 50% du prix d'achat lors d'un défaut après 1 à 2 ans.
- sont par conséquent exclus :
 - tout dommage direct ou indirect survenu à l'article après livraison (p.ex. dommage lié à l'oxydation, choc, chute, poussière, sable, impureté...) et provoqué par l'appareil, ainsi que son contenu (p.ex. perte de données) et une indemnisation éventuelle pour perte de revenus ;
 - tout bien de consommation ou accessoire, ou pièce qui nécessite un remplacement régulier comme p.ex. piles, ampoules, pièces en caoutchouc, courroies... (liste illimitée) ;
 - tout dommage qui résulte d'un incendie, de la foudre, d'un accident, d'une catastrophe naturelle, etc. ;
 - tout dommage provoqué par une négligence, volontaire ou non, une utilisation ou un entretien incorrect, ou une utilisation de l'appareil contraire aux prescriptions du fabricant ;
 - tout dommage à cause d'une utilisation commerciale, professionnelle ou collective de l'appareil (la période de garantie sera réduite à 6 mois lors d'une utilisation professionnelle) ;
 - tout dommage à l'appareil qui résulte d'une utilisation incorrecte ou différente que celle pour laquelle il a été initialement prévu comme décrit dans la notice ;
 - tout dommage engendré par un retour de l'appareil emballé dans un conditionnement non ou insuffisamment protégé ;
 - toute réparation ou modification effectuée par une tierce personne sans l'autorisation explicite de SA Velleman® ;
 - frais de transport de et vers Velleman® si l'appareil n'est plus couvert sous la garantie.

DE

- toute réparation sera fournie par l'endroit de l'achat. L'appareil doit nécessairement être accompagné du bon d'achat d'origine et être dûment conditionné (de préférence dans l'emballage d'origine avec mention du défaut) ;
- conseil : il est conseillé de consulter la notice et de contrôler câbles, piles, etc. avant de retourner l'appareil. Un appareil retourné jugé défectueux qui s'avère en bon état de marche pourra faire l'objet d'une note de frais à charge du consommateur ;
- une réparation effectuée en-dehors de la période de garantie fera l'objet de frais de transport ;
- toute garantie commerciale ne porte pas atteinte aux conditions susmentionnées.

La liste susmentionnée peut être sujette à une complémentation selon le type de l'article et être mentionnée dans la notice d'emploi.

ES

Garantía de servicio y calidad Velleman®

Velleman® disfruta de una experiencia de más de 35 años en el mundo de la electrónica con una distribución en más de 85 países. Todos nuestros productos responden a normas de calidad rigurosas y disposiciones legales vigentes en la UE. Para garantizar la calidad, sometimos nuestros productos regularmente a controles de calidad adicionales, tanto por nuestro propio servicio de calidad como por un servicio de calidad externo. En el caso improbable de que surgieran problemas a pesar de todas las precauciones, es posible apelar a nuestra garantía (véase las condiciones de garantía).

Condiciones generales referentes a la garantía sobre productos de venta al público (para la Unión Europea):

- Todos los productos de venta al público tienen un periodo de garantía de 24 meses contra errores de producción o errores en materiales desde la adquisición original;
- Si la queja está fundada y si la reparación o la sustitución de un artículo es imposible, o si los gastos son desproporcionados, Velleman® autoriza reemplazar el artículo por un artículo equivalente o reembolsar la totalidad o una parte del precio de compra. En este caso, recibirá un artículo de recambio o el reembolso completo del precio de compra al descubrir un defecto hasta un año después de la compra y la entrega, o un artículo de recambio al 50% del precio de compra o la sustitución de un 50% del precio de compra al descubrir un defecto después de 1 a 2 años.
- **Por consiguiente, están excluidos entre otras cosas:**
 - todos los daños causados directamente o indirectamente al aparato y su contenido después de la entrega (p.ej. por oxidación, choques, caída,...) y causados por el aparato, al igual que el contenido (p.ej. pérdida de datos) y una indemnización eventual para falta de ganancias;
 - partes o accesorios que deban ser reemplazados regularmente, como por ejemplo baterías, lámparas, partes de goma... (lista ilimitada);
 - defectos causados por un incendio, daños causados por el agua, rayos, accidentes, catástrofes naturales, etc.;
 - defectos causados a conciencia, descuido o por malos tratos, un mantenimiento inapropiado o un uso anormal del aparato contrario a las instrucciones del fabricante;
 - daños causados por un uso comercial, profesional o colectivo del aparato (el periodo de garantía se reducirá a 6 meses con uso profesional);
 - daños causados por un uso incorrecto o un uso ajeno al que está previsto el producto inicialmente como está descrito en el manual del usuario;
 - daños causados por una protección insuficiente al transportar el aparato.
 - daños causados por reparaciones o modificaciones efectuadas por una tercera persona sin la autorización explícita de SA Velleman® ;
 - se calcula gastos de transporte de y a Velleman® si el aparato ya no está cubierto por la garantía.
- Cualquier reparación se efectuará por el lugar de compra. Devuelva el aparato con la factura de compra original y transpórtelo en un embalaje sólido (preferentemente el embalaje original). Incluya también una buena descripción del defecto;
- Consejo: Lea el manual del usuario y controle los cables, las pilas, etc. antes de devolver el aparato. Si no se encuentra un defecto en el artículo los gastos podrían correr a cargo del cliente;
- Los gastos de transporte correrán a carga del cliente para una reparación efectuada fuera del periodo de garantía.
- Cualquier gesto comercial no disminuye estos derechos.

La lista previamente mencionada puede ser adaptada según el tipo de artículo (véase el manual del usuario del artículo en cuestión)

Velleman® Service- und Qualitätsgarantie

Velleman® hat gut 35 Jahre Erfahrung in der Elektronikwelt und vertreibt seine Produkte in über 85 Ländern. Alle Produkte entsprechen den strengen Qualitätsforderungen und gesetzlichen Anforderungen in der EU. Um die Qualität zu gewährleisten werden unsere Produkte regelmäßig einer zusätzlichen Qualitätskontrolle unterworfen, sowohl von unserer eigenen Qualitätsabteilung als auch von externen spezialisierter Organisationen. Sollten, trotz aller Vorsichtsmaßnahmen, Probleme auftreten, nehmen Sie bitte die Garantie in Anspruch (siehe Garantiebedingungen).

Allgemeine Garantiebedingungen in Bezug auf Konsumgüter (für die Europäische Union):

- Alle Produkte haben für Material- oder Herstellungsfehler eine Garantieperiode von 24 Monaten ab Verkaufsdatum.
 - Wenn die Klage berechtigt ist und falls eine kostenlose Reparatur oder ein Austausch des Gerätes unmöglich ist, oder wenn die Kosten dafür unverhältnismäßig sind, kann Velleman® sich darüber entscheiden, dieses Produkt durch ein gleiches Produkt zu ersetzen oder die Kaufsumme ganz oder teilweise zurückzuzahlen. In diesem Fall erhalten Sie ein Ersatzprodukt oder eine Rückzahlung im Werte von 100% der Kaufsumme im Falle eines Defektes bis zu 1 Jahr nach Kauf oder Lieferung, oder Sie bekommen ein Ersatzprodukt im Werte von 50% der Kaufsumme oder eine Rückzahlung im Werte von 50 % im Falle eines Defektes im zweiten Jahr.
 - **Von der Garantie ausgeschlossen sind:**
 - alle direkten oder indirekten Schäden, die nach Lieferung am Gerät und durch das Gerät verursacht werden (z.B. Oxidation, Stöße, Fall, Staub, Schmutz, Feuchtigkeit, ...), sowie auch der Inhalt (z.B. Datenverlust), Entschädigung für eventuellen Gewinnausfall.
 - Verbrauchsgüter, Teile oder Zubehörfteile, die regelmäßig ausgewechselt werden, wie z.B. Batterien, Lampen, Gummiteile, Treibriemen, usw. (unbeschränkte Liste).
 - Schäden verursacht durch Brandschaden, Wasserschaden, Blitz, Unfälle, Naturkatastrophen, usw.
 - Schäden verursacht durch absichtliche, nachlässige oder unsachgemäße Anwendung, schlechte Wartung, zweckentfremdete Anwendung oder Nichtbeachtung von Benutzerhinweisen in der Bedienungsanleitung.
 - Schäden infolge einer kommerziellen, professionellen oder kollektiven Anwendung des Gerätes (bei gewerblicher Anwendung wird die Garantieperiode auf 6 Monate zurückgeführt).
 - Schäden verursacht durch eine unsachgemäße Verpackung und unsachgemäßen Transport des Gerätes.
 - alle Schäden verursacht durch unautorisierte Änderungen, Reparaturen oder Modifikationen, die von einem Dritten ohne Erlaubnis von Velleman® vorgenommen werden.
 - Im Fall einer Reparatur, wenden Sie sich an Ihren Velleman®-Verteiler. Legen Sie das Produkt ordnungsgemäß verpackt (vorzugsweise die Originalverpackung) und mit dem Original-Kaufbeleg vor. Fügen Sie eine deutliche Fehlerumschreibung hinzu.
 - Hinweis: Um Kosten und Zeit zu sparen, lesen Sie die Bedienungsanleitung nochmals und überprüfen Sie, ob es keinen akuten Grund gibt, ehe Sie das Gerät zur Reparatur zurückschicken. Stell sich bei der Überprüfung des Gerätes heraus, dass kein Geräteschaden vorliegt, könnte dem Kunden eine Untersuchungspauschale berechnet.
 - Für Reparaturen nach Ablauf der Garantiefrist werden Transportkosten berechnet.
 - Jede kommerzielle Garantie lässt diese Rechte unberührt.
- Die oben stehende Aufzählung kann eventuell angepasst werden gemäß der Art des Produktes (siehe Bedienungsanleitung des Gerätes).**