

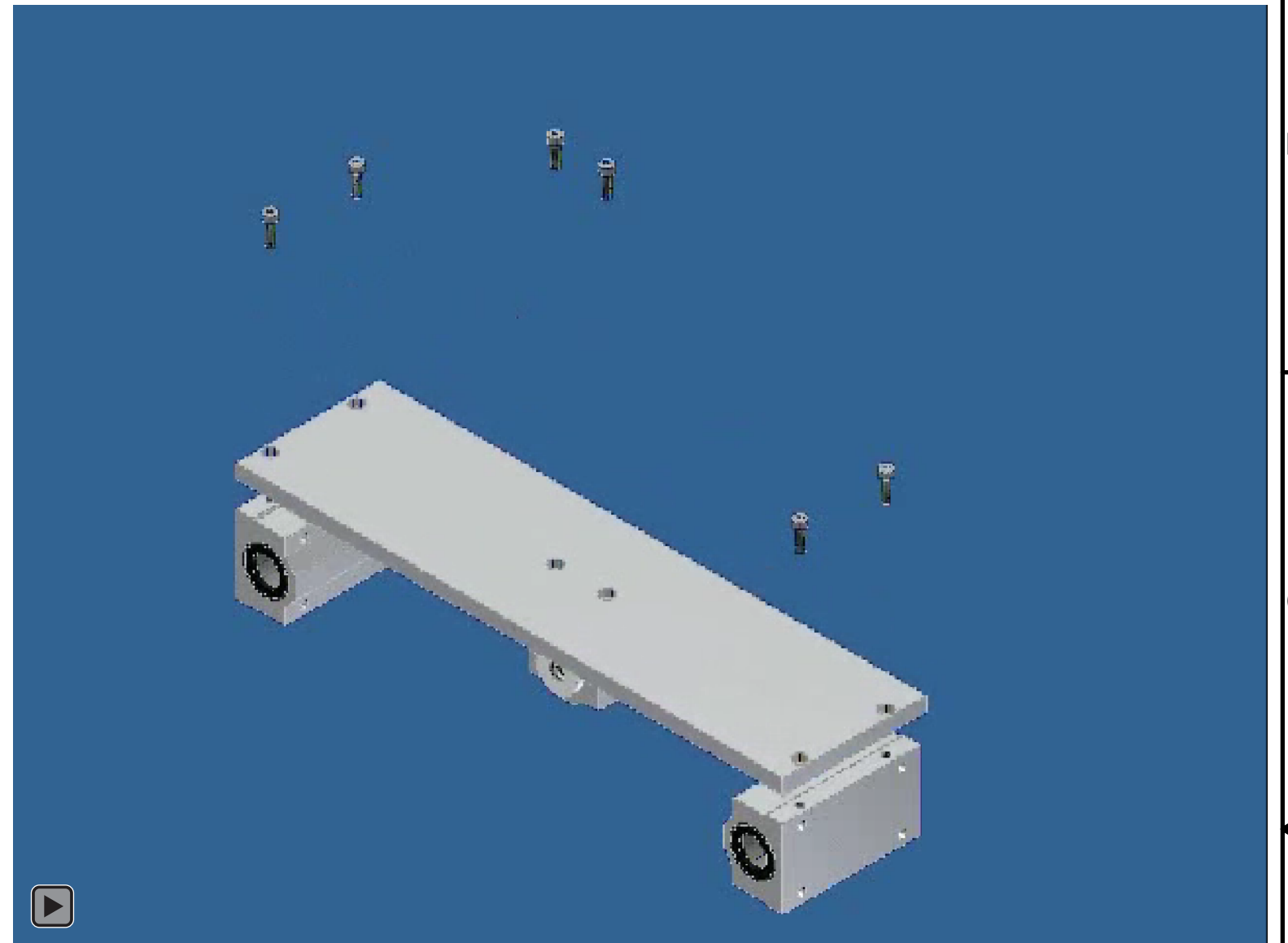

ELENCO PARTI			
ELEMENTO	QTÀ	NUMERO PARTE	DESCRIZIONE
1	1	Piastra_mov_Y	
2	1	Supp_Chioc_compl	
3	2	LM20L	
4	6	M5 x 16	Vite con esagono incassato

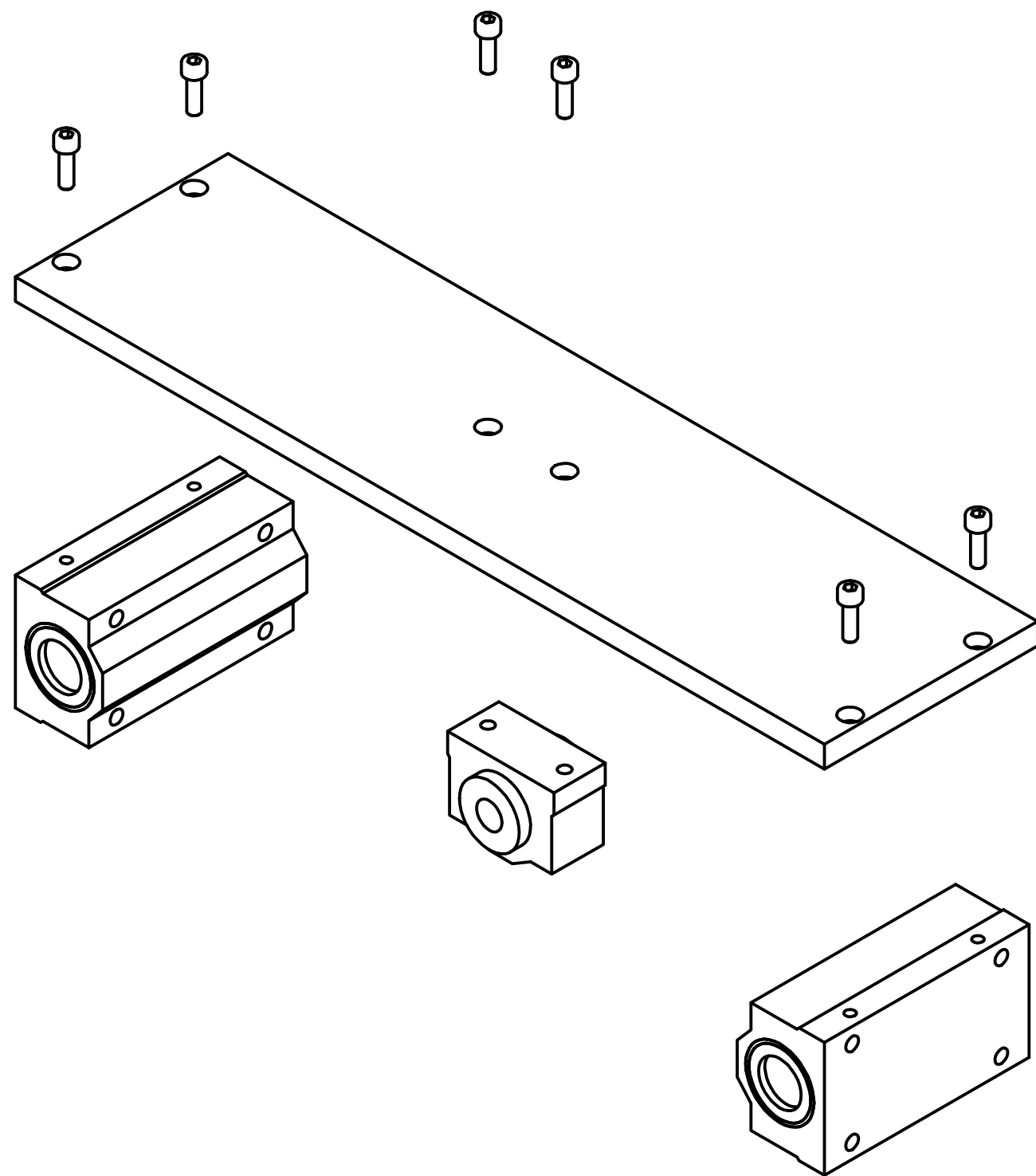

Progettato da Mario Vaio	Controllato da	Approvato da	Data	Data 08/01/2012
			Montaggio_mov_y	Edizione
				Foglio 1 / 1

ELENCO PARTI			
ELEMENTO	QTÀ	NUMERO PARTE	DESCRIZIONE
1	1	Piastra_Post_Y	
2	1	Piastra_Ant_Y	
3	2	Albero_Y	lungh.410mm
4	1	Vite_Y	lungh.409mm
6	4	M8 x 16	Vite con esagono incassato
9	1	Giunto BR8	
10	4	M5 x 16	Vite con esagono incassato
12	1	5 x 15	Rondelle piatte
13	1	M5 x 10	Vite con esagono incassato
14	1	Spost_Y	Assieme

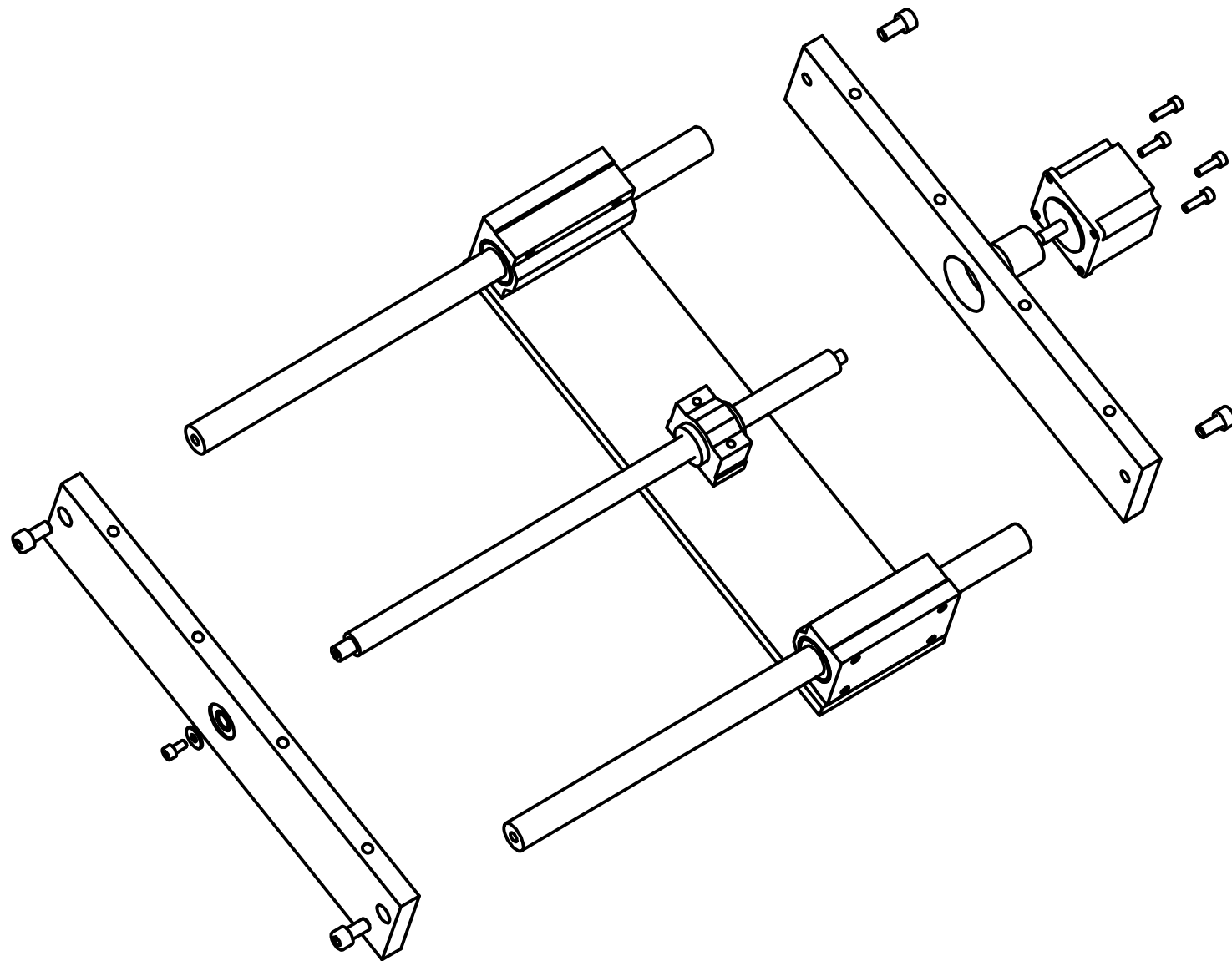
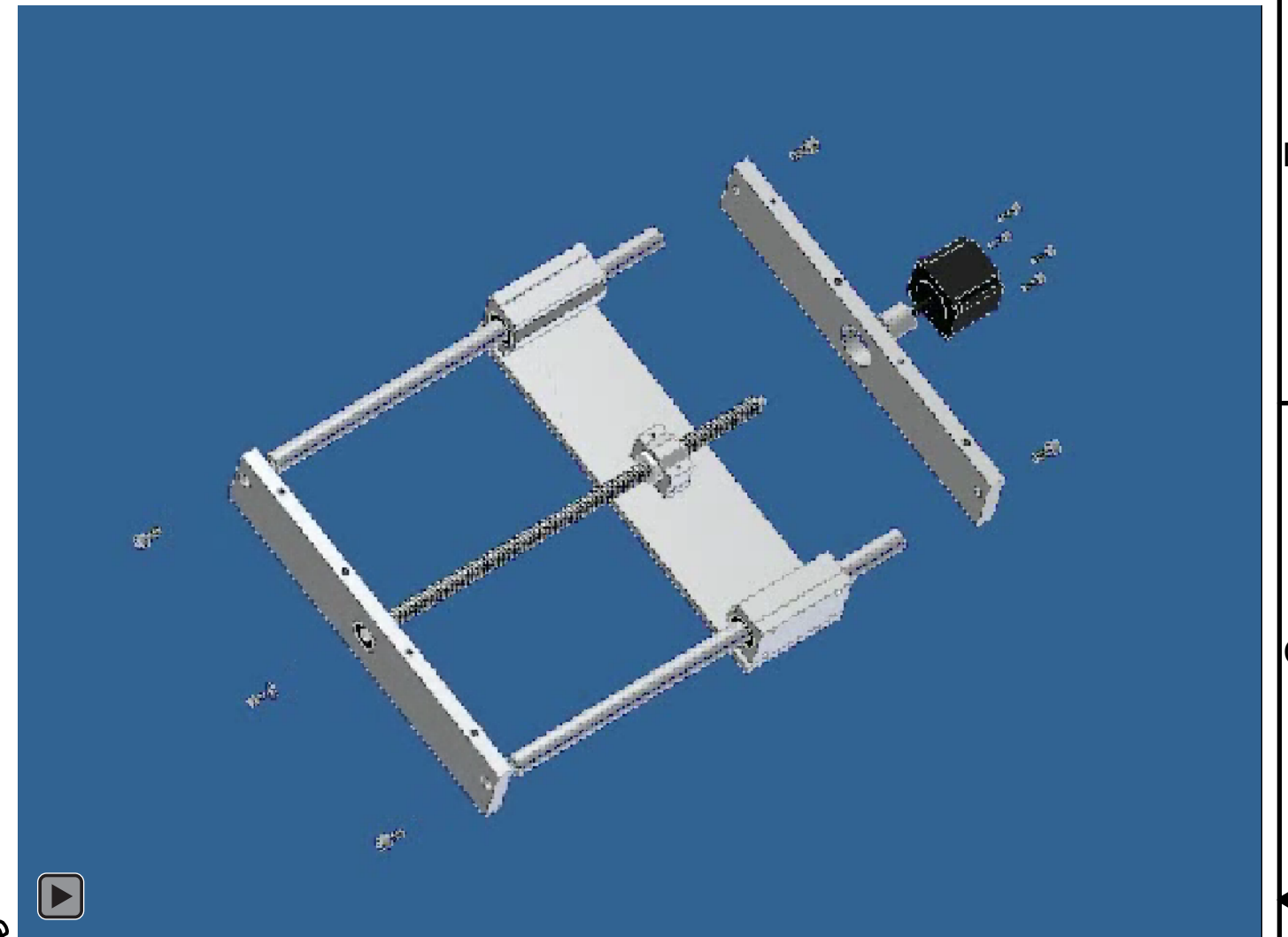

Progettato da Mario Vaio	Controllato da	Approvato da	Data	Data 08/01/2012
			Montaggio_bas_y	Edizione Foglio 1 / 1

ELENCO PARTI			
ELEMENTO	QTÀ	NUMERO PARTE	DESCRIZIONE
1	1	Piastra_X_Z	
2	4	LM16S	
3	1	Supp_Chioc_compl	
4	10	M5 x 16	Vite con esagono incassato

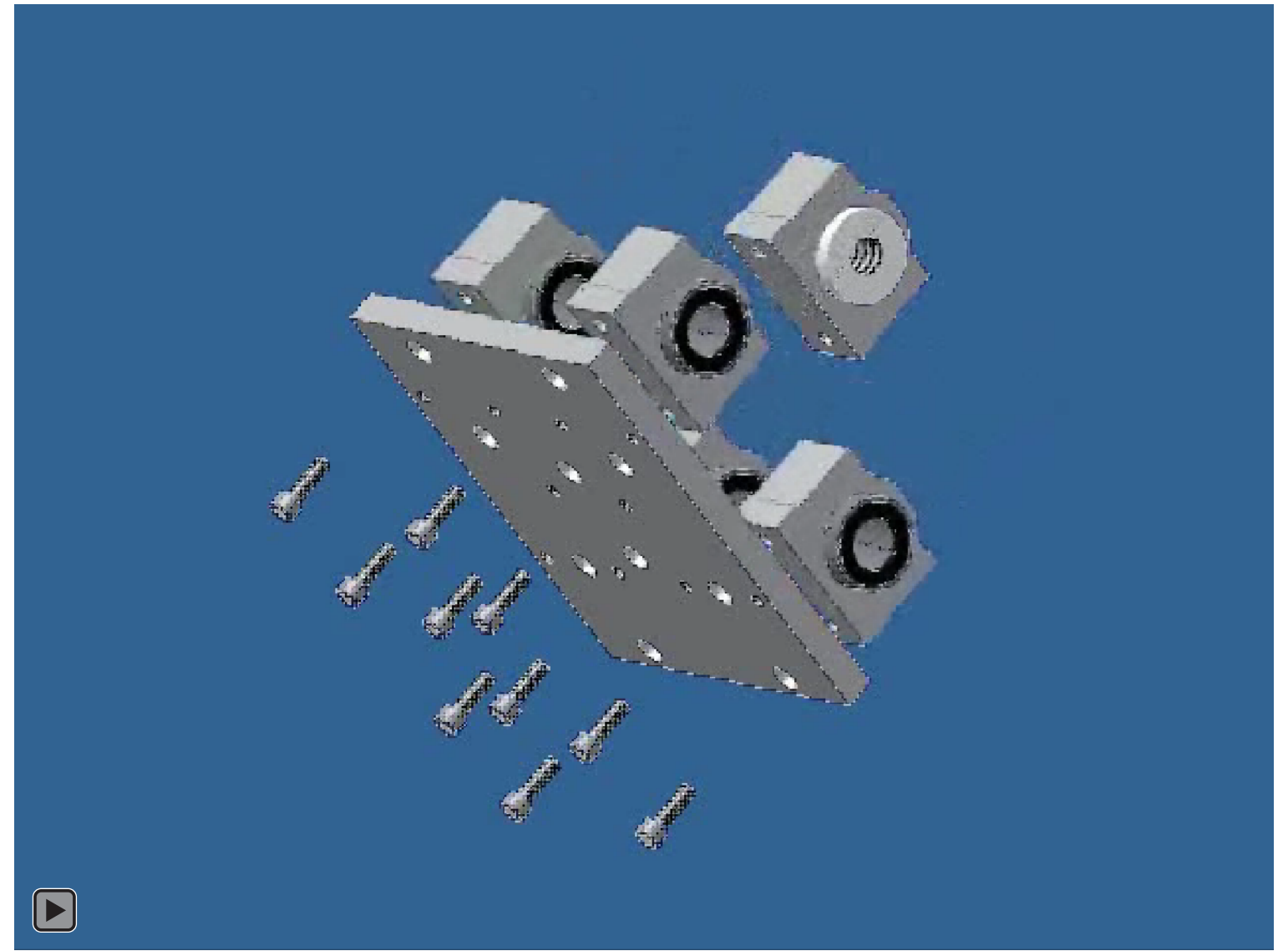
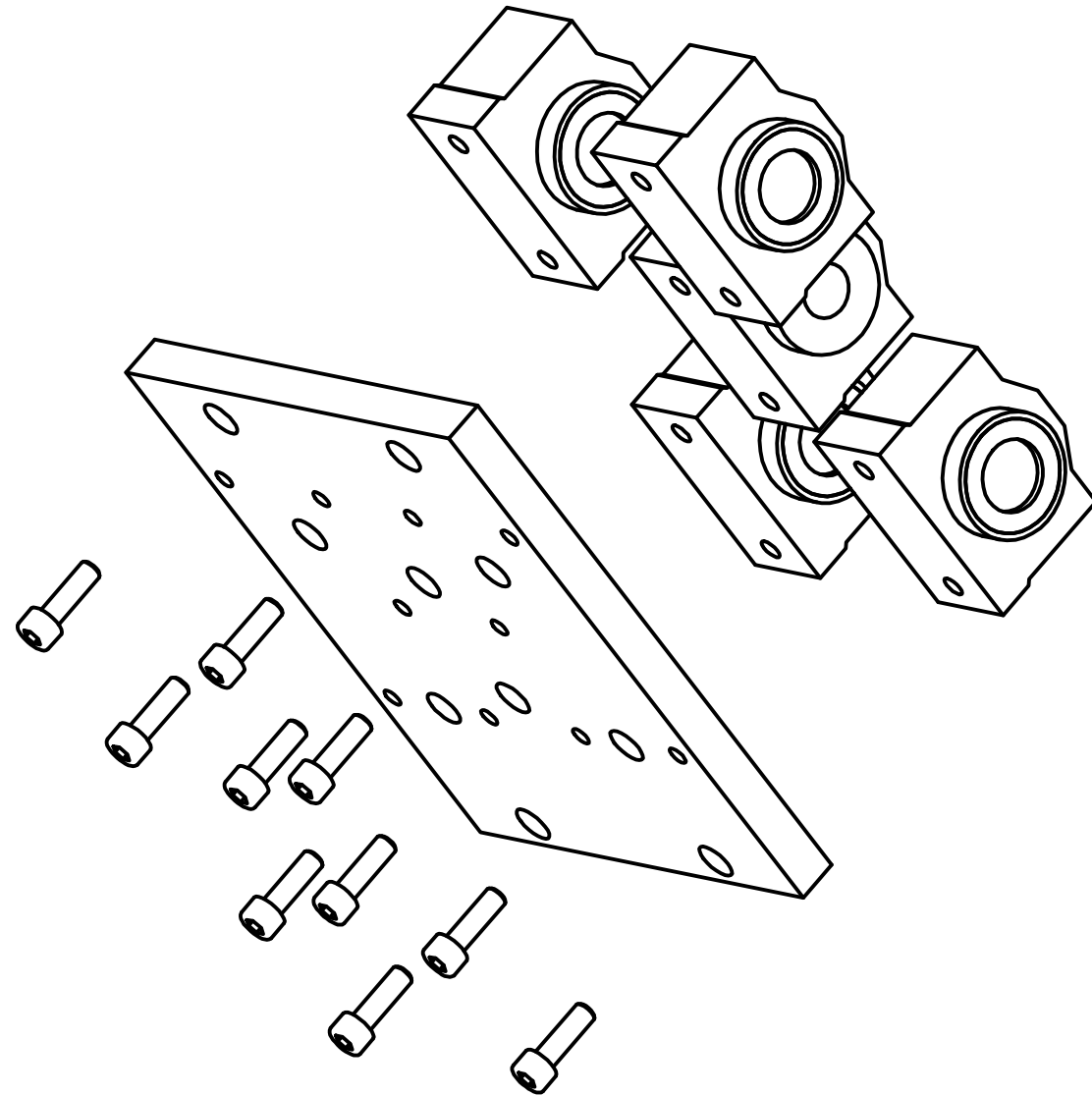

Progettato da Mario Vaio	Controllato da	Approvato da	Data	Data 09/01/2012	
			Piastra_x		Edizione
					Foglio 1 / 1

ELENCO PARTI			
ELEMENTO	QTÀ	NUMERO PARTE	DESCRIZIONE
1	1	Assieme Basamento_Y	
2	1	Assieme Piastra_x	Piastra X con Manicotti e chiocciola
3.1	1	Fianco_Dx	
3.2	1	Fianco_Sx	
3.3	2	Albero_X	lungh.380mm
3.4	4	M8 x 20	Vite con esagono incassato
3.5	8	M6 x 20	Vite con esagono incassato
3.7	1	Vite_X	lungh.379mm
3.9	1	M5 x 10	Vite ad esagono incassato
3.10	1	5 x 15	Rondelle piatte
3.11	1	Giunto BR8	
3.13	4	M5 x 16	Vite con esagono incassato

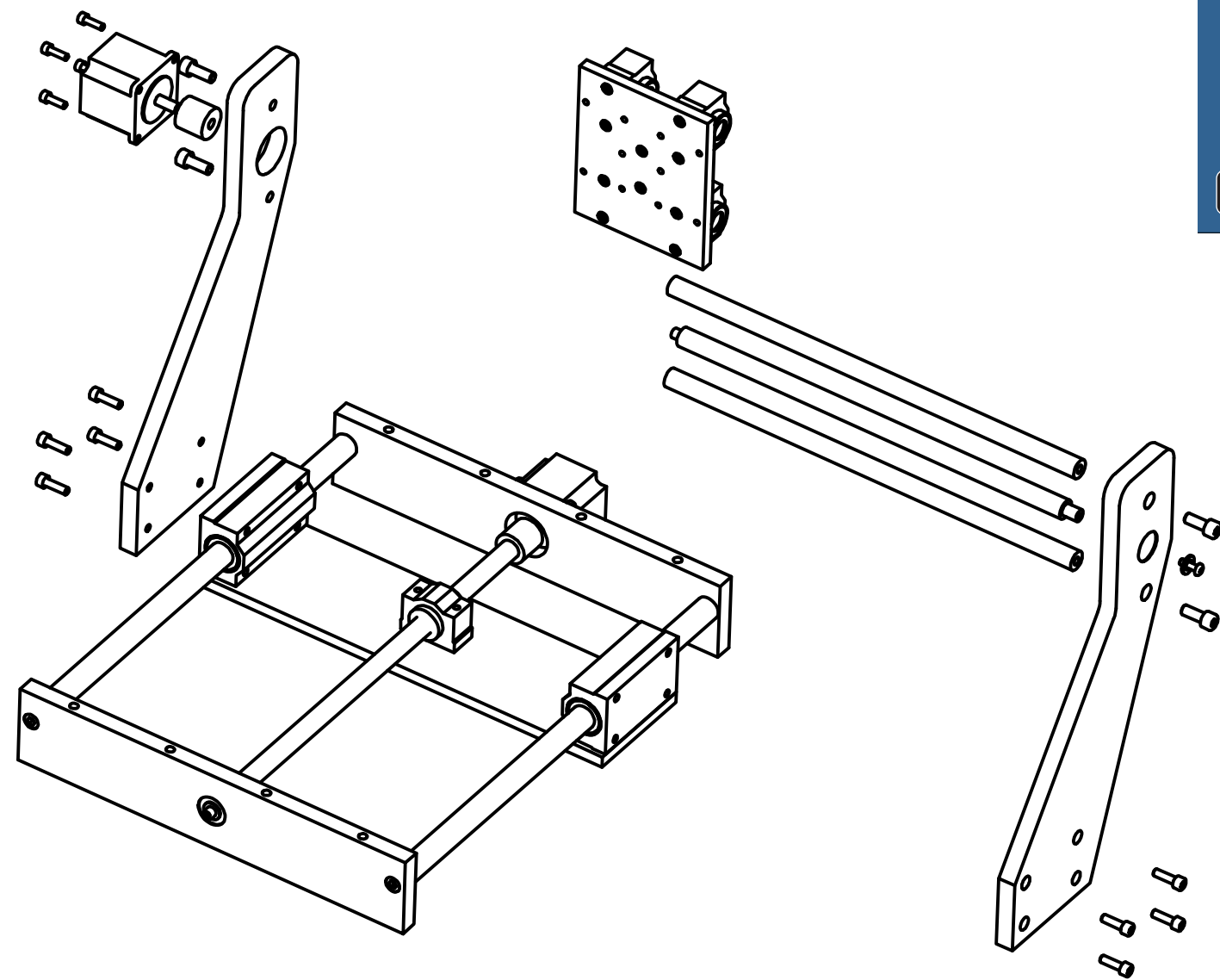
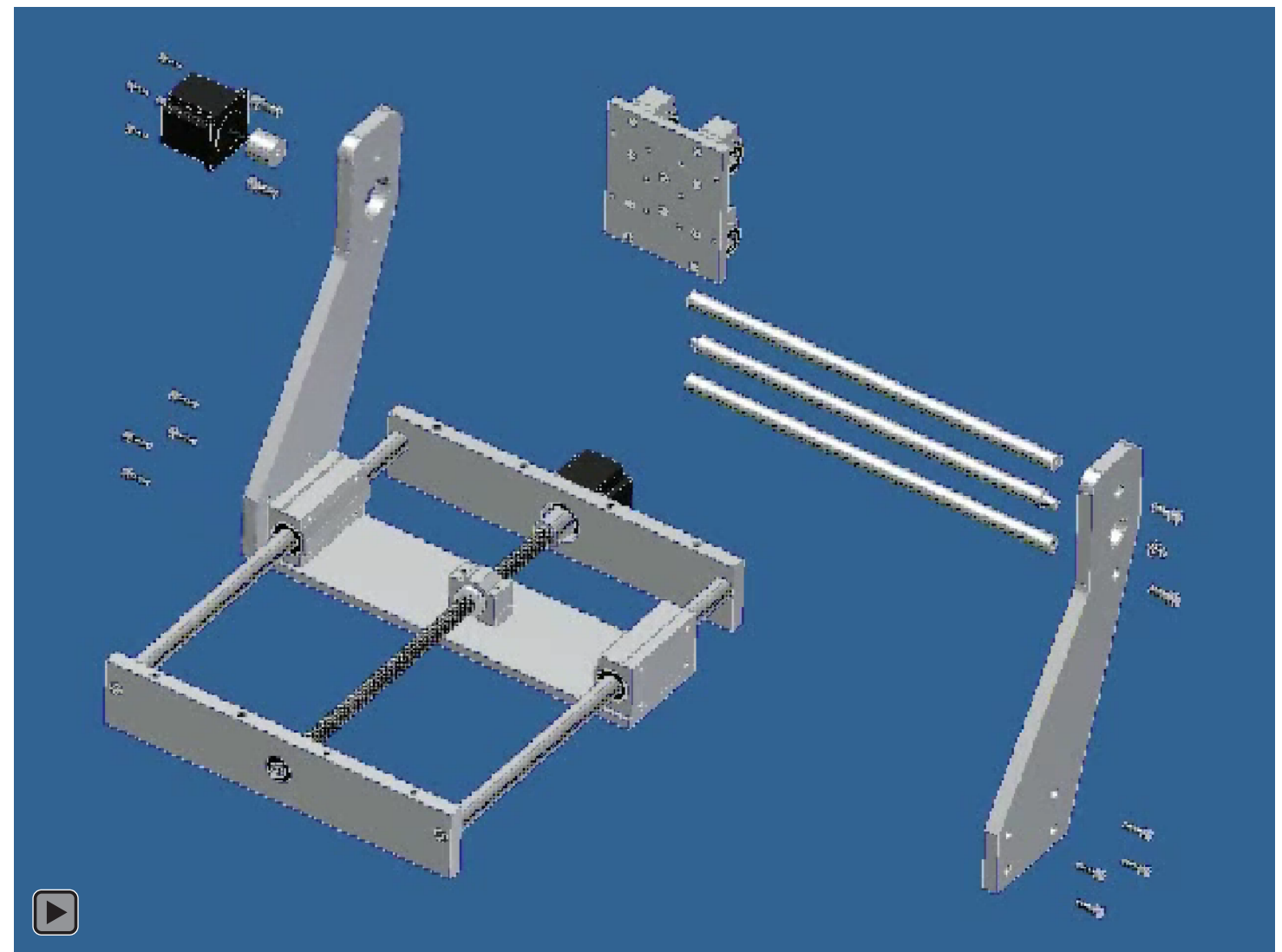

Progettato da Mario Vaio	Controllato da	Approvato da	Data	Data 08/01/2012	
			Bas+_ponte		Edizione
					Foglio 1 / 1



ELENCO PARTI			
ELEMENTO	QTÀ	NUMERO PARTE	DESCRIZIONE
1	1	Assieme Assi Y e X	
2	4	Man_LM16_Lam	Con Lamatura vite
3	1	Supp_Chioc_compl_Z	Con Lamatura vite
4	10	M5 x 35	Vite con esagono incassato

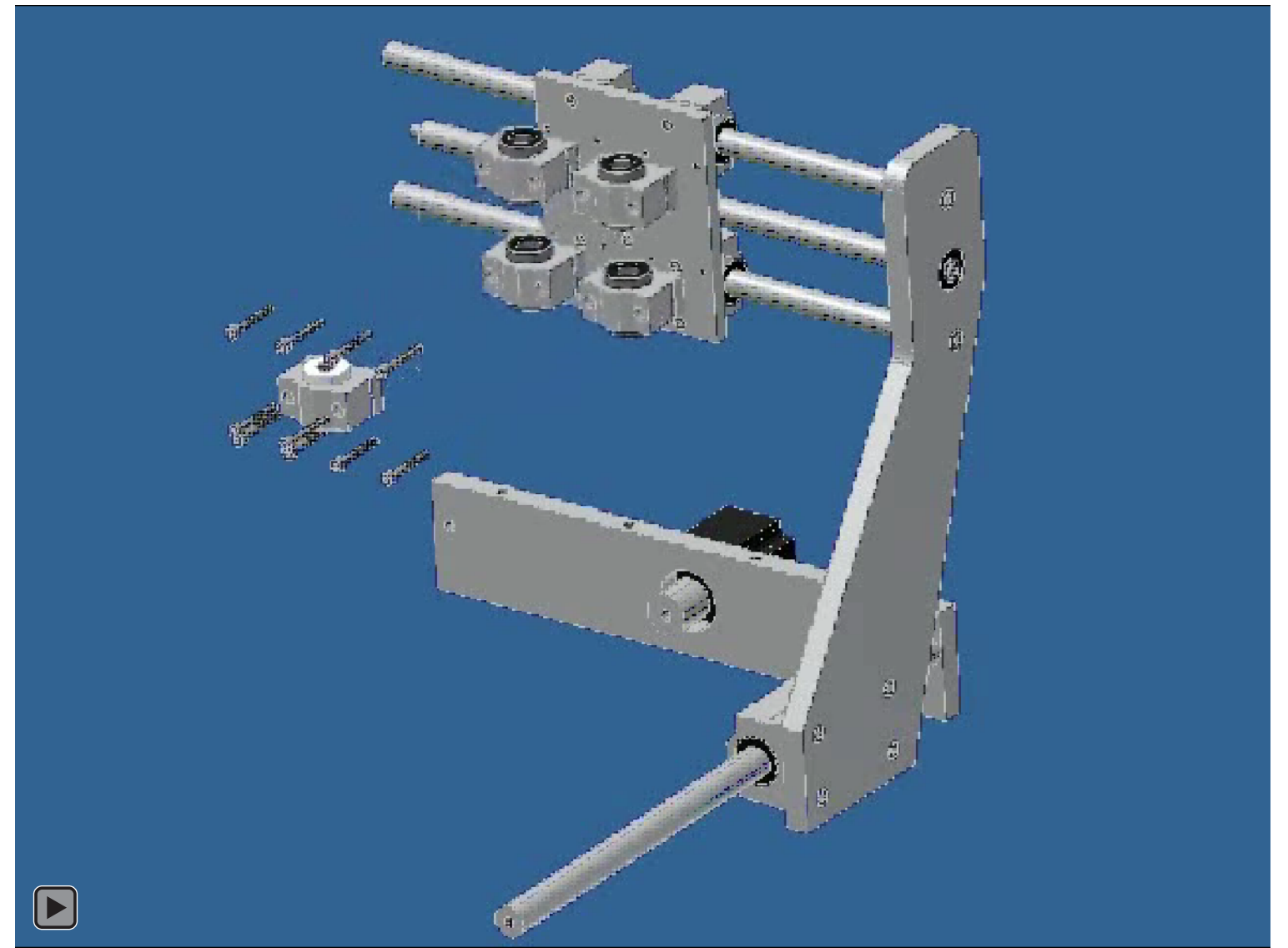
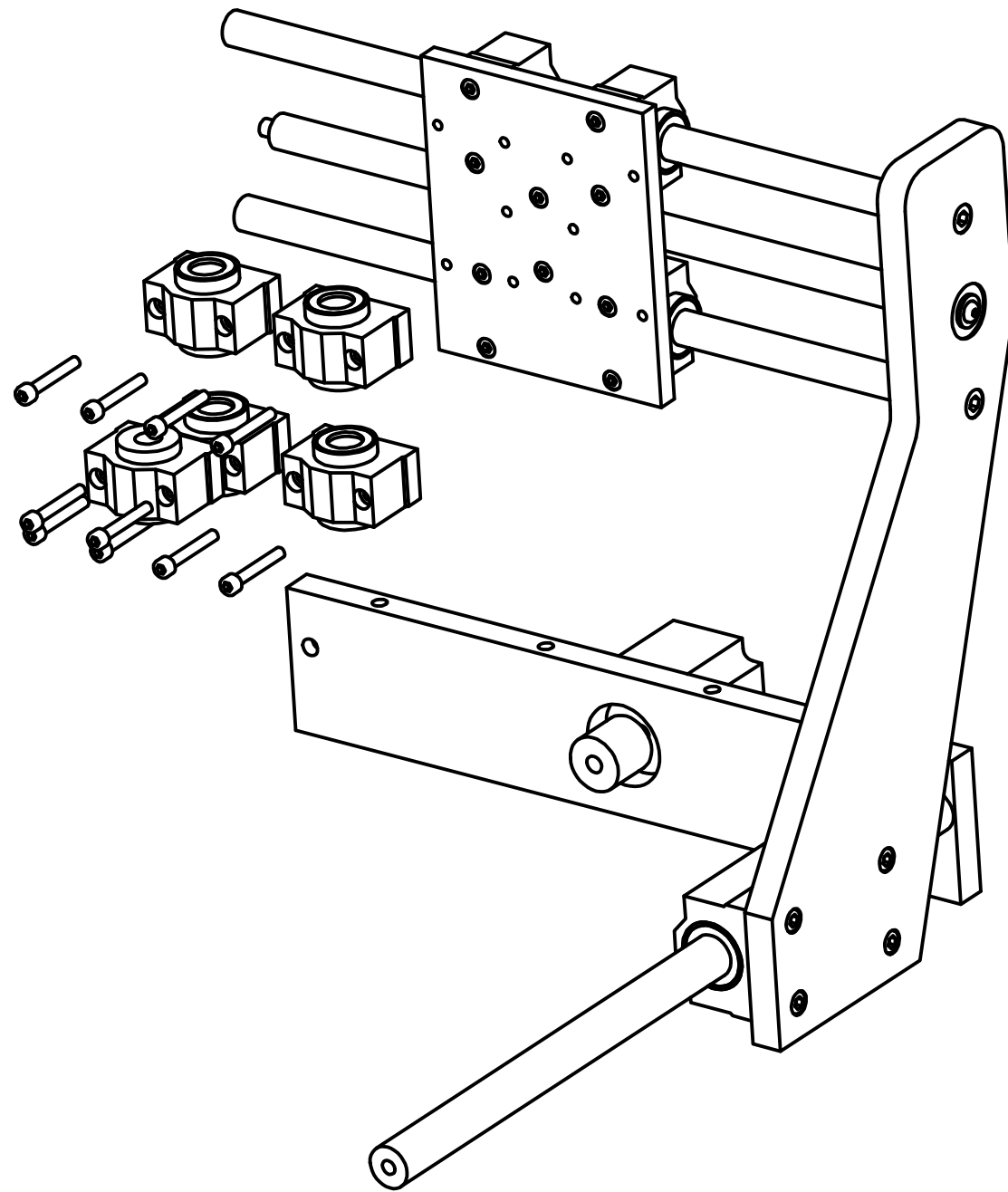

Progettato da Mario Vaio	Controllato da	Approvato da	Data	Data 08/01/2012
			Edizione	Foglio 1 / 1
			Bas+_ponte_2	

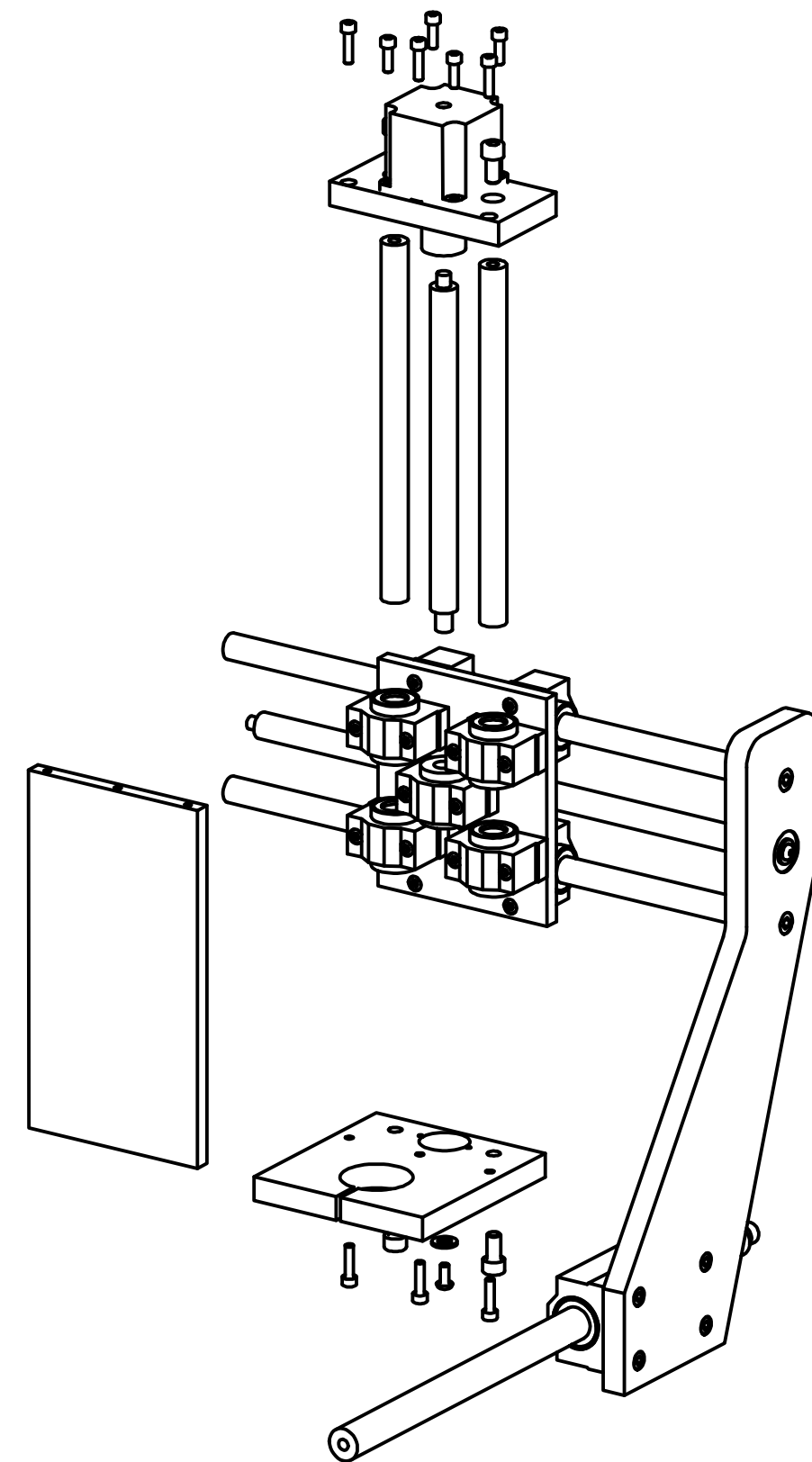
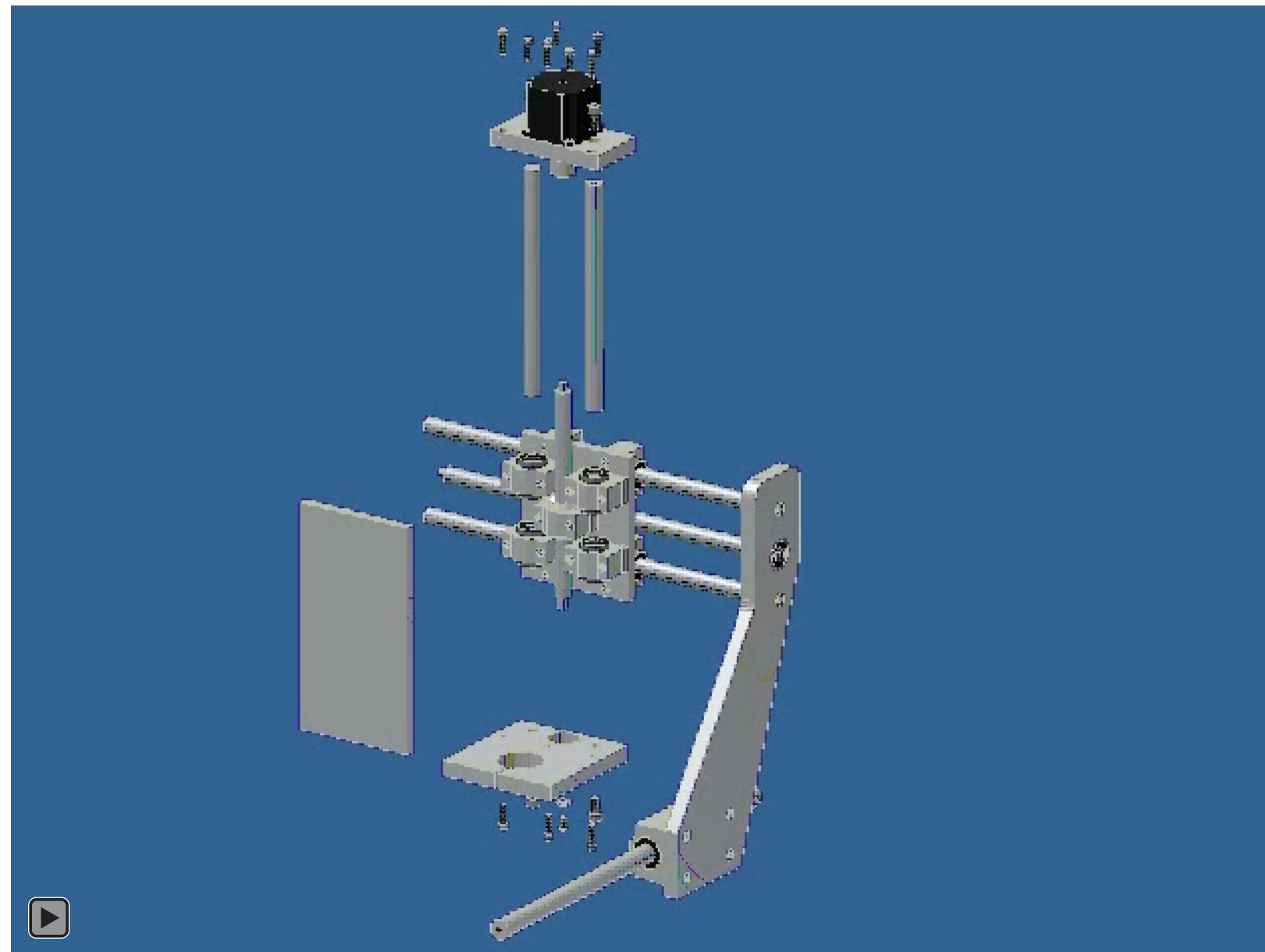

ELENCO PARTI			
ELEMENTO	QTÀ	NUMERO PARTE	DESCRIZIONE
1	1	Piastra_Z	
2	1	Piastra_inf_Z	
3	1	Piastra_sup_Z	
4	2	Albeero_Z	lungh.225mm
5	4	M8 x 16	Vite con esagono incassato
6	6	M5 x 20	Vite con esagono incassato
7	1	M5 x 10	Vite con esagono incassato
8	1	5 x 15	Rondelle piatte
9	1	Vite_Z	lungh.234mm
10	1	Giunto BR8	

Progettato da Mario Vaio	Controllato da	Approvato da	Data	Data 09/01/2012
-----------------------------	----------------	--------------	------	--------------------



Completa\_asse\_z

Edizione

Foglio  
1 / 1

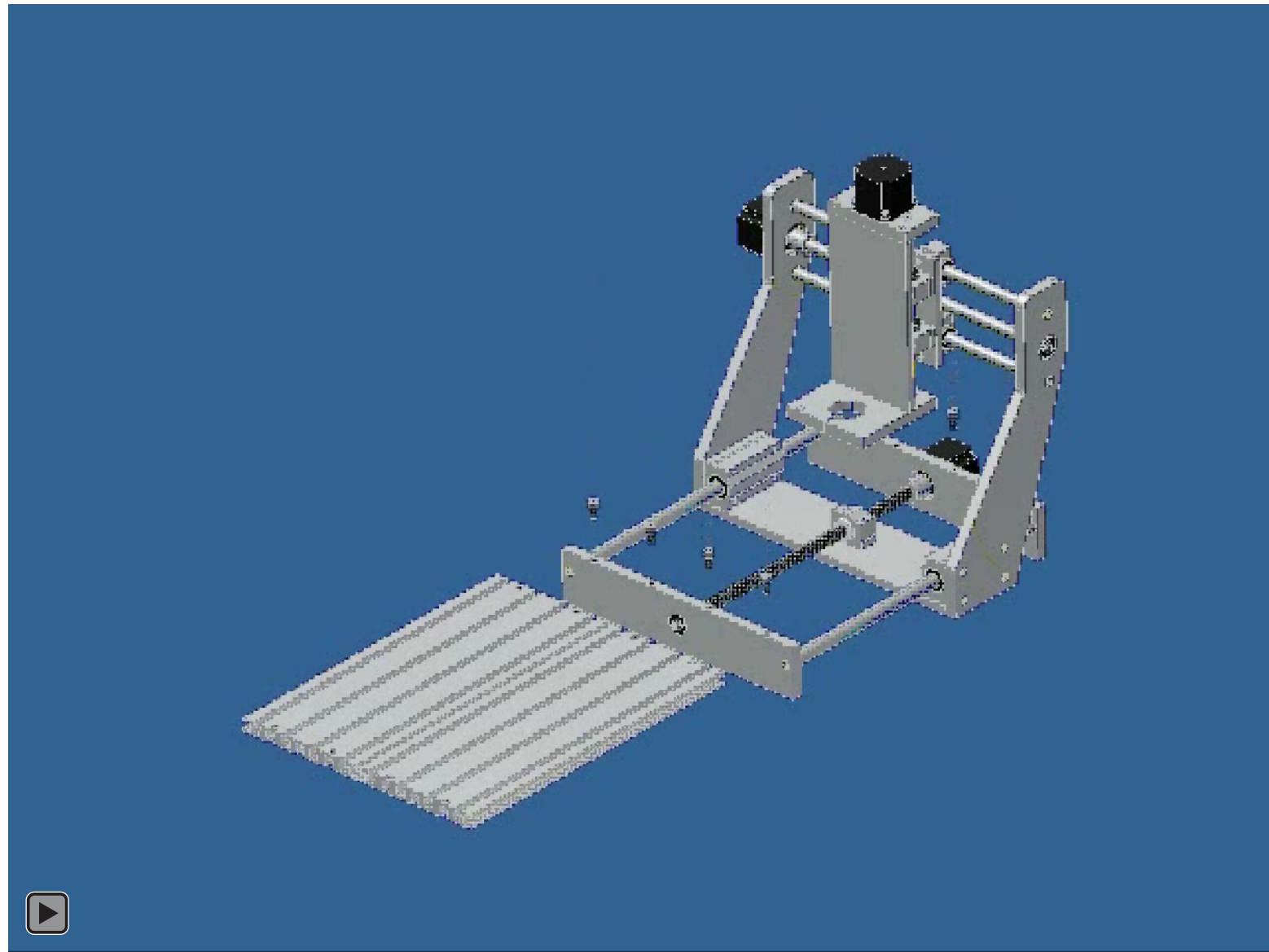

ELENCO PARTI			
ELEMENTO	QTÀ	NUMERO PARTE	DESCRIZIONE
1	2	Profilo_Piano_500	
2	8	ISO 4762 - M8 x 16	Vite con esagono incassato

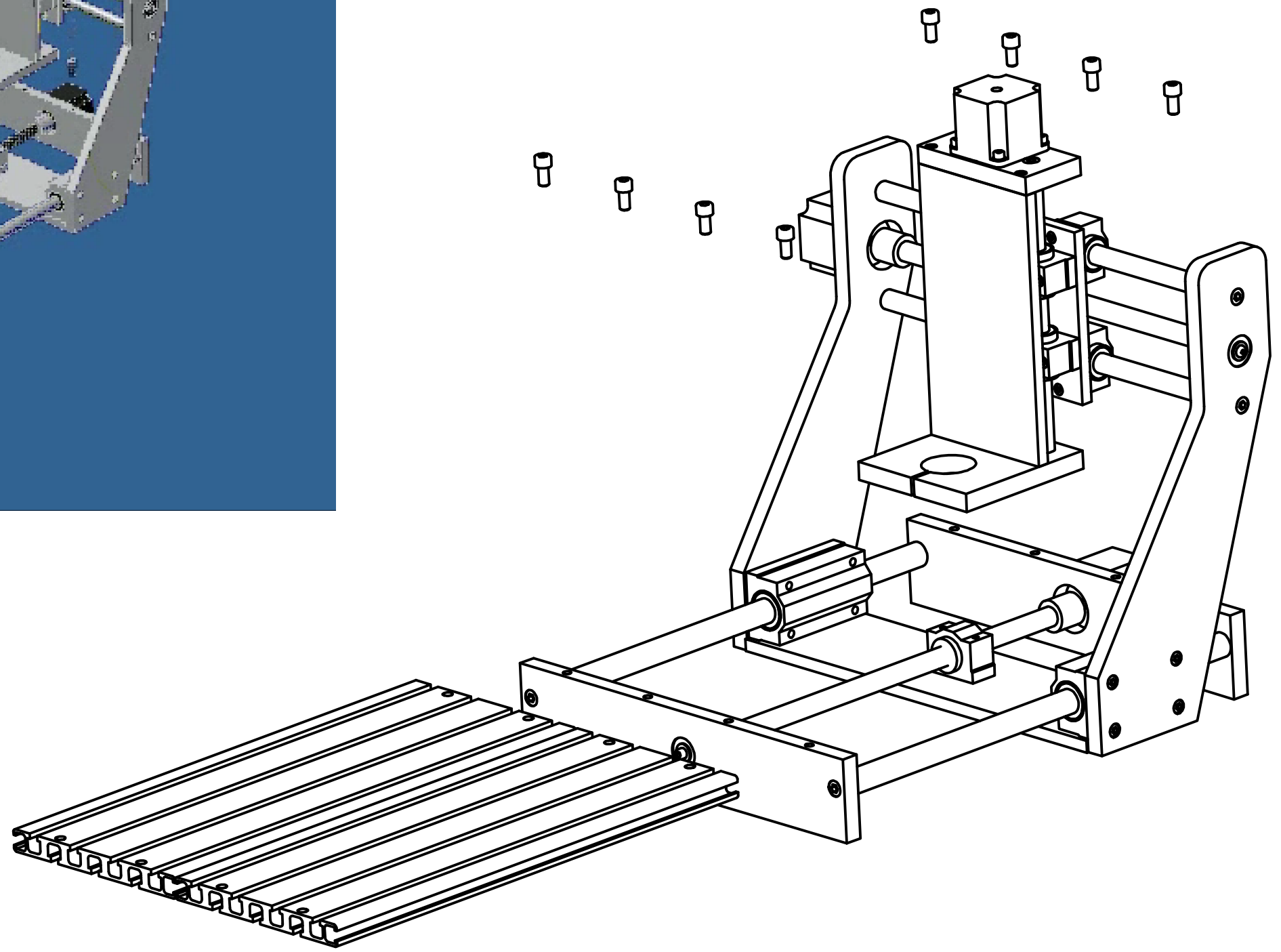

Progettato da Mario Vaio	Controllato da	Approvato da	Data	Data 09/01/2012	
			Completa	Edizione	Foglio 1 / 1