

# PROMIX1212E

MIXER 12 CANALI - PROCESSORE MULTIEFFETTO DIGITALE



# PROMIX1212E

## MIXER 12 CANALI - PROCESSORE MULTIEFFETTO DIGITALE

### 1. Introduzione

A tutti i residenti nell'Unione Europea

**Importanti informazioni ambientali relative a questo prodotto**



Questo simbolo riportato sul prodotto o sull'imballaggio, indica che è vietato smaltire il prodotto nell'ambiente al termine del suo ciclo vitale in quanto può essere nocivo per l'ambiente stesso.

Non smaltire il prodotto (o le pile, se utilizzate) come rifiuto urbano indifferenziato; dovrebbe essere smaltito da un'impresa specializzata nel riciclaggio. Rispettare le normative locali vigenti.

Per informazioni più dettagliate circa il riciclaggio di questo prodotto, contattare l'ufficio comunale, il servizio locale di smaltimento rifiuti oppure il negozio presso il quale è stato effettuato l'acquisto.

La ringraziamo per aver scelto HQPOWER! Si prega di leggere attentamente le informazioni contenute nel presente manuale prima di utilizzare il dispositivo. Assicurarsi che l'apparecchio non sia stato danneggiato durante il trasporto; in tale evenienza, contattare il proprio fornitore.

### 2. Istruzioni relative alla sicurezza



Prestare molta attenzione durante l'installazione: toccare con il corpo i conduttori elettrici non isolati può causare elettroshock o folgorazione



Tenere il dispositivo lontano da pioggia e umidità.



Scollegare il cavo di alimentazione prima di aprire il contenitore

- I danni derivanti dall'inosservanza delle indicazioni fornite nel presente manuale non sono coperti da garanzia; il venditore non sarà ritenuto responsabile di eventuali danni cagionati a cose o persone.
- L'installazione deve essere effettuata da un tecnico qualificato.
- Non mettere mai in funzione il dispositivo dopo che è stato esposto a cambiamenti significativi di temperatura; la variazione di temperatura genera condensa all'interno dell'apparecchiatura! Attendere che il dispositivo si adegui alla temperatura dell'ambiente in cui viene posto.
- Tenere il dispositivo lontano da pioggia, umidità, spruzzi e gocciolamento di liquidi. Non appoggiare mai sopra al dispositivo oggetti contenenti liquidi.
- Eventuali danni causati da modifiche apportate al dispositivo, da parte dell'utente, non sono coperti da garanzia.
- Tenere il dispositivo lontano dalla portata dei bambini e delle persone non qualificate.

### 3. Descrizione

#### a. Ingresso Mono

##### 1. Ingresso MIC

Ogni canale d'ingresso mono dispone di ingresso microfonico con connettore XLR e di alimentazione phantom +48V commutabile, per microfoni a condensatore. La configurazione del connettore XLR è: pin 1 (massa), pin 2 (positivo (+)) e pin 3 (negativo (-)).

##### 2. Ingresso LINE

L'ingresso LINE è progettato per accettare segnali di linea bilanciati o sbilanciati come quelli di tastiere, batterie e campionatori. Il guadagno sulla linea d'ingresso consente di accettare segnali di livello anche molto bassi, come quelli provenienti da un microfono sbilanciato o da una chitarra. Per applicare all'ingresso di linea un segnale bilanciato, è necessario utilizzare un jack 1/4" stereo (TRS) con il seguente

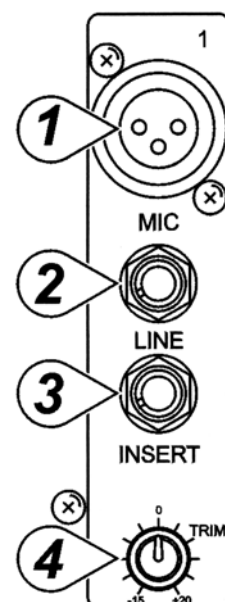

cablaggio: Tip = positivo (+), Ring = negativo (-), Sleeve = massa.

NOTA: non collegare mai contemporaneamente l'ingresso MIC e l'ingresso LINE di un dato canale.

### 3. INSERT

Questi canali mono sono dotati di jack per collegare processori di segnale esterni (quali compressori, soppressori di rumore o unità effetti) ad uno specifico canale. I punti di inserimento sono utili per aggiungere un'elaborazione dinamica o un'equalizzazione ad un canale o al mix. A differenza del riverbero l'elaborazione dinamica è normalmente applicata all'intero segnale. Questi connettori possono essere utilizzati anche come uscita diretta prelevando il segnale dal polo Ring. Per fare ciò, inserire parzialmente nella presa una spina jack 1/4" in modo da collegare il Tip della spina con il Ring del jack.

### 4. TRIM

Questo comando permette la regolazione della sensibilità degli ingressi MIC e LINE di un canale mono permettendo l'utilizzo di apparecchi differenti, da tastiere musicali ai segnali microfonici senza ricorrere a particolari selettori MIC / LINE. Il miglior bilanciamento S/N e la gamma dinamica si ottengono solamente azionando singolarmente il comando TRIM di ciascun canale così da ottenere un'accensione casuale del LED PEAK (11).

NOTA: questo controllo deve essere ruotato tutto in senso antiorario quando si collega o scollega una sorgente di segnale a uno degli ingressi.

### 5. EQUALIZER

Tutti i canali mono d'ingresso sono dotati di EQ a tre bande. I controlli superiore (HIGH) e inferiore (LOW) hanno le frequenze fissate rispettivamente a 12kHz e 80Hz. Il controllo dei medi ha una risposta di picco con Q fissato a 2 ottave e frequenza di 2,5kHz. Tutte e tre le bande hanno fino a 15dB di taglio: la posizione centrale "off" di ciascun comando consente di lasciare inalterato il segnale.

### 6. AUX SEND 1, 2

I controlli AUX SEND 1 e 2 sono mono e post EQ e gestiscono il livello del segnale inviato al bus AUX.

- AUX SEND 1 è pre-fader e il segnale inviato al bus AUX 1 non sarà influenzato dalla regolazione fader del canale.
- AUX SEND 2 è post-fader e il segnale inviato al bus AUX 1 sarà influenzato dalla regolazione fader del canale.

Per quasi tutte le applicazioni di invio effetti si consiglia di utilizzare il post fader AUX 2 in modo che quando un livello di fader viene regolato, ogni riverbero inviato dal canale segua il fader. Diversamente, con fader abbassato, il riverbero di quel canale sarebbe ancora udibile. È inoltre possibile utilizzare la AUX SEND 2 per alimentare gli ingressi di un registratore multi-traccia o qualsiasi applicazione a livello di linea sbilanciato. Per fornire mix per monitoraggio utilizzare il pre-fader AUX 1.

### 8. Controllo FX

Questo controllo influenza il livello del segnale inviato alle uscite FX e il processore di effetti integrato. L'invio FX può essere utilizzato in combinazione con processori di segnale esterni (segnale che può essere restituito al mixer tramite l'ingresso Aux Return) o semplicemente come ulteriore uscita ausiliaria.

### 9. Controllo MON

Questo controllo è previsto per alimentare un mixer monitor separato, per musicisti presenti sul palco, attraverso la presa d'uscita MON.

### 10. Controllo PAN

Il controllo PAN determina il posizionamento del segnale di uscita del canale nel campo stereo del Master Mix se il selettore L-R (13) è premuto. Il controllo permette di eliminare le discrepanze in termini di volume, sia se siete sul lato, nel centro o tra i due. Il canale PAN determina anche il posizionamento stereo di ogni segnale inviato al bus G1-2 quando questo è selezionato con lo switch G1-2 (14).

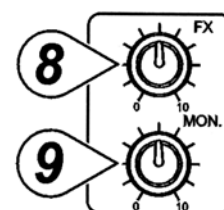

### 11. Indicatore PEAK

L'accensione del LED PEAK indica il sovraccarico di segnale del canale. Rileva il livello di picco dopo l'EQ e si accende a 3 dB prima del clipping per avvertire che il canale è vicino al sovraccarico. Se il LED tende a rimanere acceso agire sul controllo TRIM (4) per ridurre il guadagno in ingresso.

### 12. Selettore PFL

Il selettore PFL (Pre-Fader Listen) consente di monitorare il segnale mono di ogni canale(i) selezionato (tasto premuto) a livelli nominali attraverso le uscite cuffie o C-R OUT. Il segnale è post EQ e indipendente della posizione del fader di canale.

### 13. Selettore L-R

Quando il selettore L-R è premuto, il segnale del canale post-fader è inviato ai fader master L-R.

### 14. Selettore G1-2

Questo tasto permette di selezionare il canale per l'invio al bus G1-2 stereo, controllato dal fader master G1-2. Questo segnale è post-fader e il posizionamento stereo si regola con il controllo PAN. Il bus G1-2 vi offre un secondo submix stereo con il proprio fader stereo submaster G1-2. Può essere utilizzato come un pratico aiuto mixaggio sia dal vivo che in studio.

### 15. FADER di canale

Questo fader permette di regolare il livello del segnale del canale d'ingresso corrispondente che deve essere inviato alle destinazioni selezionate con i tasti 1-2 e L-R.

## b. Ingresso Stereo

### 4. TRIM

Il controllo TRIM stereo funziona nello stesso modo del controllo TRIM mono. Gli ingressi stereo sono progettati per accettare qualsiasi segnale a livello di linea. La maggior parte delle fonti a livello di linea come strumenti MIDI e unità effetti avrà il proprio controllo del livello d'uscita. Tuttavia può essere effettuata una regolazione aggiuntiva, per ottenere il corretto livellamento, agendo sul controllo TRIM.

### 5. EQUALIZER

L'equalizzatore stereo funziona nello stesso modo dell'equalizzatore mono. I segnali destro e sinistro saranno interessati allo stesso modo. È preferibile utilizzare un equalizzatore stereo anziché due mono quando si deve equalizzare un segnale stereo per evitare eventuali possibili discrepanze tra le impostazioni destra e sinistra.

### 6. AUX SEND 1, 2

Stessa funzione del canale mono.

### 8. Controllo FX

Stessa funzione del canale mono.

### 9. Controllo MON

Stessa funzione del canale mono.

### 11. Segnalatore PEAK

Stessa funzione del canale mono.

### 12. Selettore PFL

Stessa funzione del canale mono.

### 13. Selettore L-R

Stessa funzione del canale mono.

### 14. Selettore G1-2

Stessa funzione del canale mono.

### 15. FADER di canale

Stessa funzione del canale mono.

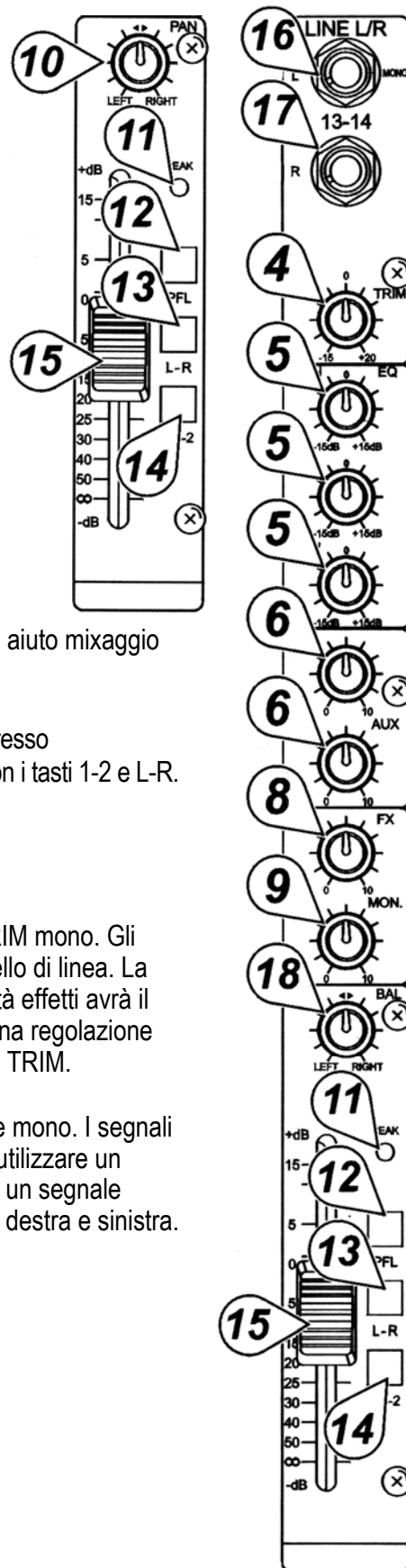

## 16. Ingresso LINE L (MONO)

Sui canali d'ingresso stereo, gli ingressi line da ¼" sono progettati per segnali stereo o mono a livello di linea come quelli provenienti da una tastiera, batteria, lettore CD o campionatore. Tuttavia, questi ingressi possono essere utilizzati anche come ingressi di linea standard mono collegando il segnale al line in L (MONO). Questo segnale sarà indirizzato equamente al controllo BAL e alle uscite destra e sinistra nello stesso modo dei canali d'ingresso line standard. Per gli ingressi di linea stereo il canale di controllo mono PAN (10) è sostituito dal controllo BALANCE (18).

## 17. Ingresso LINE R

Quando si utilizzano i canali d'ingresso stereo come ingressi stereo, il segnale sinistro e destro dovrebbero essere collegati rispettivamente all'ingresso L e all'ingresso R. Questi segnali verranno indirizzati equamente ai controlli AUX, EQ e FADER di canale mantenendo la loro separazione stereo. I controlli AUX, EQ, BAL e FADER di canale funzionano in modo simile ai controlli dei canali d'ingresso mono. Quando un segnale stereo viene applicato ad un ingresso stereo, questi controlli influiscono sui segnali sinistro e destro allo stesso modo. I jack stereo d'ingresso line sono da ¼" (TRS) bilanciati di tipo phone (Tip = positivo (+), Ring = negativo (-), Sleeve = massa).

## 18. Controllo BAL

Questa funzione è identica ai controlli PAN (10) di un canale mono se si collega un segnale mono all'ingresso L (MONO). Tuttavia, se un canale è stereo, questa regolazione funziona come controllo del bilanciamento tra il segnale del canale destro e sinistro inviati al bus Master Mix.

Ad esempio: con il controllo BALANCE ruotato completamente in senso orario, solo il lato destro del segnale stereo del canale sarà indirizzato al MASTER MIX.

Il BALANCE determina anche la quantità di segnale relativo al canale destro e sinistro inviato rispettivamente ai bus G1 e G2, quando il selettore G1-2 è premuto.

### c. Sezione Master

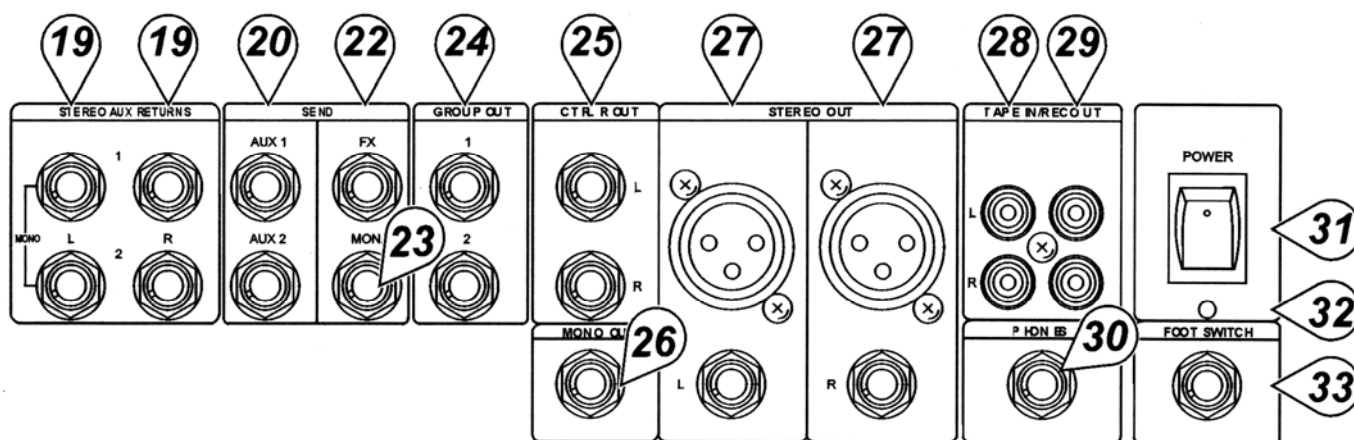

## 19. STEREO AUX RETURNS (left/mono, right)

I jack AUX RETURN sono il ritorno mono o stereo per AUX 1 e 2. Quando si collega un segnale solamente al jack LEFT / MONO RETURN, l'AUX RETURN opererà in mono e il segnale sarà indirizzato al controllo AUX RETURN (37) e mixato nelle uscite stereo destra e sinistra del MAIN MIX (27) e/o delle uscite G1-G2 (24) a seconda se si seleziona una o entrambe le uscite con gli switch L-R (40) o AUX RETURN G1-2 (41).

## 20. AUX SENDS

L'AUX SEND 1 e 2 sono le uscite per il segnale inviato dai controlli AUX SEND (6). Si tratta di jack phone ¼" sbilanciati (Tip = positivo (+), Sleeve = massa). AUX 1 è pre-fader mentre AUX 2 è post-fader.

## 22. FX SEND

Sono uscite finali, da ¼" TS, del bus di miscelazione EFX utilizzabili per collegare un processore di effetti digitali esterno o anche amplificatore e speaker a seconda delle impostazioni desiderate. Si tratta di jack phone ¼" sbilanciati (Tip = positivo (+), Sleeve = massa).

## 23. MON SEND

Questo jack monitor è l'uscita per i segnali inviati dal controllo di canale MON (9). Si tratta di jack phone ¼" sbilanciato (Tip = positivo (+), Sleeve = massa).

#### 24.G1-2 OUT

Un canale di uscita sarà indirizzato verso G1-2 GROUP OUTS (24) premendo l'interruttore di selezione G1-2 (14). Queste uscite sono jack phone bilanciati 1/4" TRS con il seguente cablaggio: Tip = +, Ring = -, Sleeve = massa.

#### 25.CTRL R OUT

Le uscite L-R control room possono essere collegate ad un amplificatore per il controllo di speaker monitor. Si tratta di jack phone 1/4" sbilanciati cablati come segue: Tip = +, Sleeve = massa.

#### 26.MONO OUT

Questo jack d'uscita fornisce un mix monofonico del segnale stereo dal bus ST. Il livello di questa uscita è controllato dal fader MONO del blocco di controllo master. L'uscita è un mix dei segnali L e R del bus ST. L'uscita è adatta per l'utilizzo con sistemi monofonici o per l'aggiunta di un subwoofer al set di speaker per rafforzare le basse frequenze. Si tratta di jack phono 1/4" sbilanciato con il seguente cablaggio: Tip = +, Sleeve = massa.

#### 27.STEREO OUT

Le uscite stereo sono costituite da connettori XLR bilanciati sinistro (L) destro (R) con cablaggio: pin 1 = massa, pin 2 = caldo +, pin 3 = freddo -, e da jack phono 1/4" sbilanciati con cablaggio: Tip = +, Sleeve = massa.

#### 28.TAPE IN

Questi ingressi accettano segnali da un dispositivo esterno con uscita stereo come ad esempio un registratore a nastro.

#### 29.REC OUT

Le uscite REC prevedono anche un'uscita del MASTER MIX. Queste sono uscite RCA progettate principalmente per ingressi di registratori a nastro, ecc.

#### 30.PHONES OUT

Quest'uscita tipo jack 1/4" è preposta per il collegamento di una cuffia ed è cablata come segue: Tip = segnale canale sinistro, Ring = segnale canale destro, Sleeve = massa.

#### 31.Interruttore MAIN POWER

Questo interruttore permette di accendere e spegnere il mixer. Prima dell'attivazione assicurarsi che tutti i livelli siano regolati al minimo.

#### 32.LED POWER ON

Questo LED si illumina quando il mixer è acceso.

#### 33.Jack FOOTSWITCH

Collegare al mixer un interruttore a pedale utilizzando questo jack. L'interruttore serve per attivare/disattivare il processore degli effetti digitali. Il plug 1/4" TRS (stereo) deve essere cablato come segue: Tip = FX 1, Ring = FX 2, Sleeve = massa.

#### 34.Controllo GROUP

Questi due fader controllano il livello finale dei segnali inviati alle uscite principali L e R.

#### 35.MONO FADER

Questo fader regola il livello del segnale di alimentazione dal bus ST nel jack di uscita MONO .

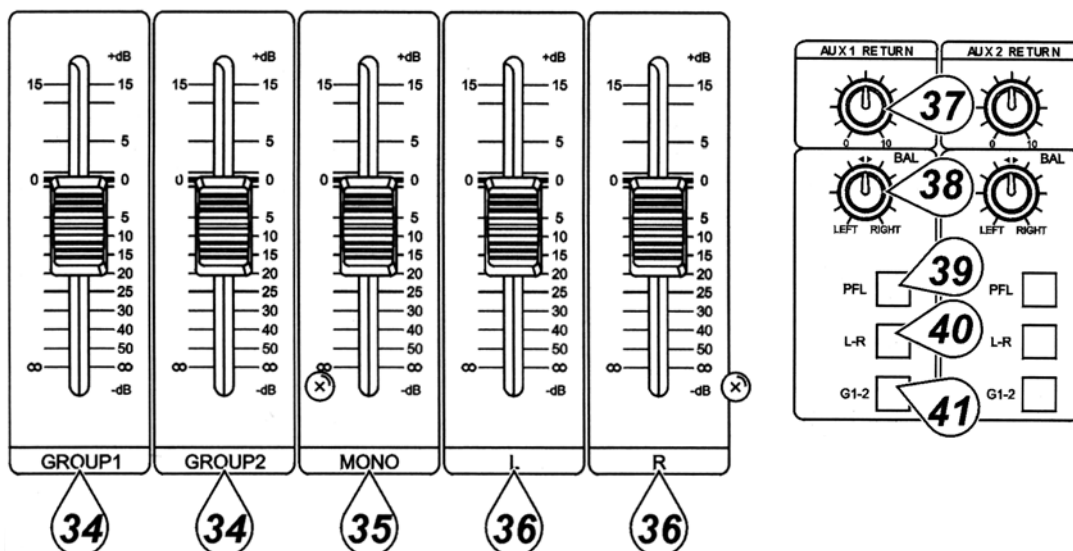

### 36.L/R MASTER FADERS

Questi due fader controllano il livello finale dei segnali inviati alle uscite principali L e R.

### 37.AUX RETURN

Questi controlli regolano il livello del segnale audio fornito attraverso gli ingressi stereo AUX RETURN.

### 38.Controlli AUX RETURN BAL

Utilizzare questi controlli per regolare il bilanciamento del segnale AUX RETURN.

### 39.Selettore AUX RETURN PFL

Il selettore PFL (Pre-Fader Listen) consente il monitoraggio del segnale mono di qualsiasi canale (s) selezionato (tasto premuto) a livelli nominali attraverso le cuffie o le uscite control room monitor.

### 40.Selettore AUX RETURN L-R

Quando l'interruttore L-R è premuto, i segnali di ritorno destro e sinistro saranno indirizzati ai controlli RETURN LEVEL (37) e mixati in stereo destro e sinistro (27).

### 41.Selettore AUX RETURN G1-2

Quando l'interruttore L-R è premuto, i segnali di ritorno destro e sinistro saranno indirizzati ai controlli RETURN LEVEL (37) e mixati in G1-2 OUT (24).

### 42.Controllo TAPE LEVEL

Questo controllo è utilizzato per regolare il livello dei segnali d'ingresso tape che saranno inviati al mix principale.

### 43.PHONES/CTRL ROOM

Il livello dei segnali selezionati, indirizzati sia verso CTRL R OUT (25) che verso PHONES OUT (30), viene regolato con questo controllo.

### 44.Selettori MONITOR (PFL, L-R, G1-2)

Questo mixer permette di controllare singolarmente i canali L-R del main mix, il gruppo G1-2 o il segnale PFL pre-fader, agendo sul selettore appropriato.

### 45.Interruttore PHANTOM POWER ON/OFF

Se si utilizzano microfoni a condensatore, è possibile attivare o disattivare i 48 VDC sugli ingressi XLR per tutti i canali mono.

Se l'interruttore è su "ON, tra i pin 2 e 3 di tutti i connettori microfonici XLR mono d'ingresso sono presenti 48 VDC. È possibile collegare microfoni dinamici bilanciati o dispositivi a livello di linea anche se l'interruttore è in posizione ON, mentre il collegamento di dispositivi sbilanciati o di apparecchi il cui trasformatore dispone di massa centrale, potrebbe causare ronzio o malfunzionamenti.

Cortocircuitare i 48VDC potrebbe danneggiare il mixer. Prima di attivare o disattivare l'alimentazione phantom, disattivare i monitor o gli altoparlanti PA.

### 46.PHANTOM POWER LED

Questo LED rosso si illumina quando l'alimentazione phantom è attiva.

### 47.AUX SEND 1-2

Questi controlli alterano il livello del segnale inviato ai bus ausiliari di miscelazione 1 e 2, segnale adatto per il collegamento di stage monitor che vi permette di ascoltare la musica riprodotta.

### 48.Selettore METER

Questi selettori permettono di utilizzare il VU-METER (49) per visualizzare il livello d'uscita o entrambi i livelli G1 e G2.

### 49.VU-METER

Questo VU-METER composto da LED verdi, gialli e rossi (incluso l'indicatore PEAK), mostra i livelli compresi tra -20dBu e +10dBu.

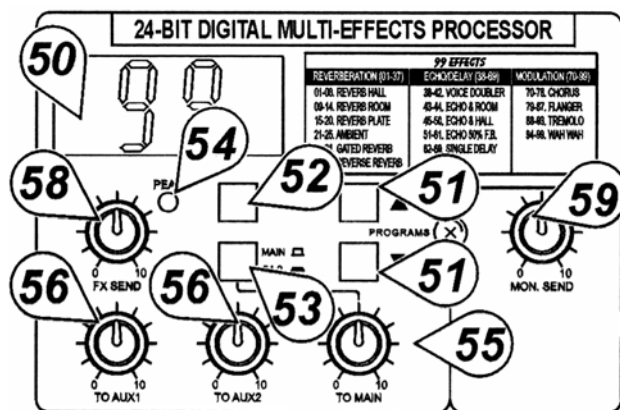
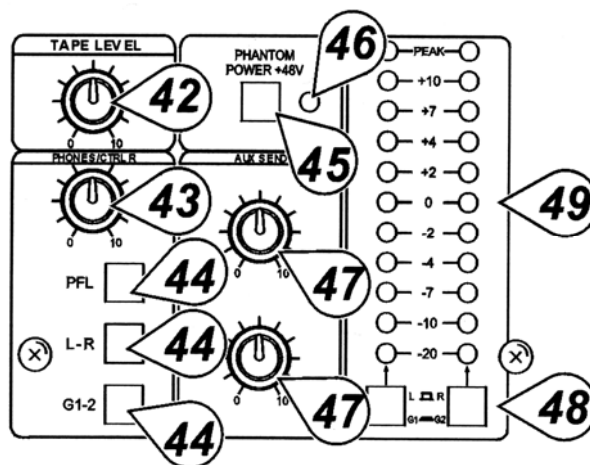

#### d. Sezione Digital Effects

##### 50.DISPLAY 7 segmenti a LED

Il display digitale a 2 cifre indica il preset selezionato. Se il suono è disattivato, l'attuale numero visualizzato lampeggia.

##### 51.Tasti ▲ / ▼

Utilizzare questi due tasti per selezionare il programma desiderato.

##### 52.Interruttore ON

Questo interruttore permette di attivare / disattivare l'effetto digitale corrispondente.

##### 53.Interruttore MAIN/G1-2

Questo interruttore consente di inviare il segnale dal bus di mixaggio dell'effetto digitale al mix principale o al G1-2.

##### 54.Indicatori CLIP

Situato all'interno del display effetti digitali, il LED CLIP si accende poco prima del clipping del segnale. Se il LED CLIP si accende troppo spesso, è consigliabile abbassare uno o tutti i controlli FX dei canali d'ingresso per assicurare che il livello del segnale non sia troppo alto.

##### 55.Controllo TO MAIN

Questo controllo regola il livello audio che deve essere inviato dal bus di miscelazione degli effetti digitali al main mix.

##### 56.TO AUX 1-2

Questi controlli regolano il livello audio che viene inviato dal processore di effetti digitali ai corrispondenti bus di miscelazione ausiliari.

##### 58.Controllo FX SEND MASTER

Questo controllo regola il livello finale del bus di miscelazione FX, l'audio che viene inviato all'uscita FX SEND.

##### 59.Controllo MON SEND

Questo controllo regola il livello finale del bus di miscelazione MON, l'audio che viene inviato all'uscita MON SEND.

#### e. Sezione Graphic Equalizer

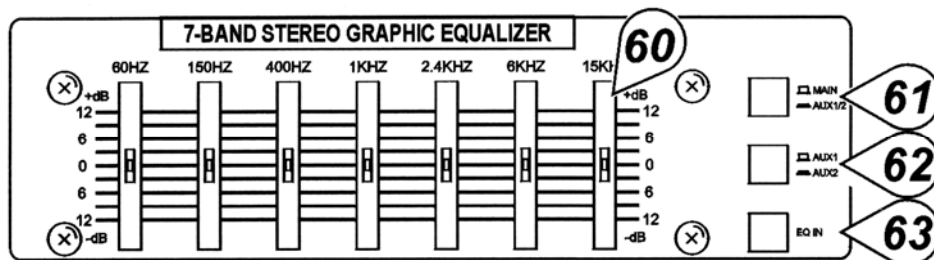

##### 60.GRAPHIC EQUALIZER

Questo equalizzatore grafico stereo, a 7 bande, consente di regolare la risposta in frequenza di un segnale con livello massimo di  $\pm 12$ dB amplificando o tagliando ciascuna banda di frequenza.

##### 61.MAIN/AUX 1-2

Questo interruttore consente di aggiungere l'EQ al main mix o all'AUX 1-2.

##### 62.Interruttore AUX 1-2

Con questo interruttore si alterna l'utilizzo dell'equalizzatore con i segnali del bus AUX 1 e AUX 2.

##### 63.Interruttore EQ IN

Quando rilasciato, la sezione EQ viene bypassata e sulle uscite non vi è alcun effetto applicato.



## f. Pannello posteriore

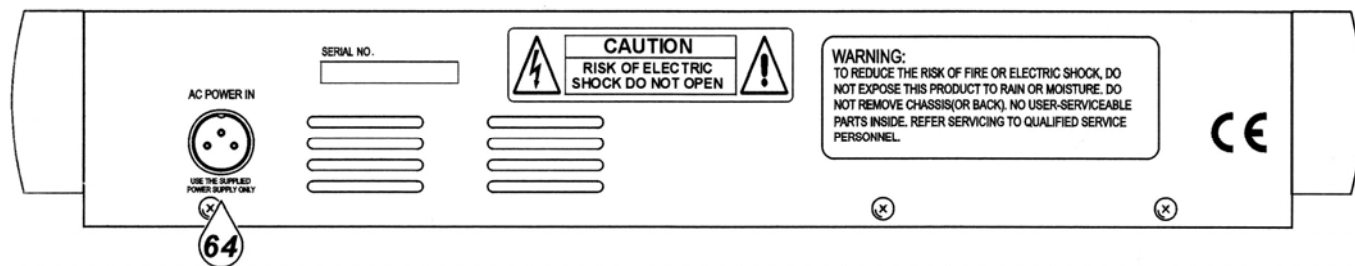

### 64. Connettore AC POWER IN

Collegare il cavo di alimentazione fornito a corredo sul pannello posteriore del dispositivo.

## 4. Specifiche tecniche

### Ingresso

Input	Connettore	Impedenza d'ingresso	Livello nominale	Livello massimo
MIC MONO	XLR	> 1.3k $\Omega$	+ 2dBm	+ 14dBm
LINE MONO	1/4" TRS	> 10k $\Omega$	+ 4dBm	+ 22dBm
LINE STEREO	1/4" TRS	> 10k $\Omega$	+ 4dBm	+ 22dBm
TAPE IN	RCA	> 10k $\Omega$	+ 2dBm	+ 22dBm
AUX RETURN	1/4" TS	> 10k $\Omega$	+ 4dBm	+ 22dBm
INSERT IN	1/4" TRS	> 10k $\Omega$	+ 4dBm	+ 22dBm

### Uscita

Uscita	Connettore	Impedenza d'ingresso	Livello nominale	Livello massimo
STEREO OUT L/R	1/4" TRS	120 $\Omega$	+ 4~6dBm	+ 22dBm
MONO OUT	1/4" TS	120 $\Omega$	+ 4~6dBm	+ 22dBm
G1-2 OUT	1/4" TRS	120 $\Omega$	+ 4~6dBm	+ 22dBm
AUX SEND 1-2	1/4" TS	120 $\Omega$	+ 4~6dBm	+ 20dBm
FX SEND 1-2	1/4" TS	120 $\Omega$	+ 4~6dBm	+ 20dBm
MONITOR SEND	1/4" TS	120 $\Omega$	+ 4~6dBm	+ 20dBm
INSERT OUT	1/4" TRS	120 $\Omega$	+ 4~6dBm	+ 22dBm
CTRL ROOM OUT	1/4" TS	120 $\Omega$	+ 4~6dBm	+ 22dBm
REC OUT	RCA	1k $\Omega$	+ 4~6dBm	+ 22dBm
PHONES	1/4" TRS	100 $\Omega$	-	40mW * 2

### RISPOSTA IN FREQUENZA

Da qualsiasi ingresso a qualsiasi uscita 20Hz~20kHz +/- 3dB @ 0dBm

### DISTORSIONE ARMONICA TOTALE

Da qualsiasi ingresso a qualsiasi uscita 0,02%, 20Hz~20kHz @ 1kHz, 0dBm

### EQUALIZZAZIONE CANALE D' INGRESSO

High Shelving

12kHz, +/- 15dB, Q fissato a 2 ottave.

Mid Bell

2.5kHz, +/- 15dB, Q fissato a 1 ottava.

Low Shelving

80kHz, +/- 15dB, Q fissato a 2 ottave.

## CONTROLLO GUADAGNO

Input Channel Trim Control	stop to stop, MIC +10dB~+60dB, LINE +10dB~+40dB
Channel/Master/Mono/G1-2 Faders	da -∞ a +15dB
Aux Send/Aux Master Send	off~+15dB
FX Send/FX Master Send	off~+15dB
Monitor Send/Monitor Master Send	off~+15dB
Aux Return	off~+15dB

## CROSSTALK @ 1kHz

Tra canali d'ingresso adiacenti	-78dB~-68dB
Tra canali d'ingresso/uscita	-78dB~-68dB

## EFFETTI DIGITALI INTERNI

Effect 1	99 programmi w/ MUTE e indicatore CLIP
Effect 2	99 programmi w/ MUTE e indicatore CLIP
Interruttore a pedale	

## RONZIO E RUMORE

20Hz~20kHz, Rs = 150Ω, ingresso TRIM @ 0dB, sensibilità d'ingresso @ -60dB	
Rumore d'ingresso equivalente	-129dBm
Rumore d'uscita residuo	< 90dBm

## MISURATORI DI LIVELLO

Quattro misuratori a LED 11 punti (stereo L-R, gruppo 1-2)	
Punto di picco	indicatore rosso
punti +10, +7, +4 e +2	indicatori gialli
0, -2, -4, -7, -10 e -20	indicatori verdi

## ALIMENTAZIONE PHANTOM

+48VDC, selezione globale

## ALIMENTAZIONE

120VAC/60Hz o 230VAC/50Hz

## POTENZA ASSORBITA

40W, PSU esterno

## DIMENSIONI E PESO

496 x 132 x 494mm, 5,85kg

## 5. Collegamenti

Agli ingressi / uscite bilanciate è possibile collegare dispositivi sbilanciati. Utilizzare jack mono 1/4" o collegare insieme i poli Ring e Sleeve dei jack TRS. Non utilizzare mai connettori XLR sbilanciati sulle prese d'ingresso MIC quando si utilizza l'alimentazione phantom.

Ingresso microfono

Gruppo uscite & mix

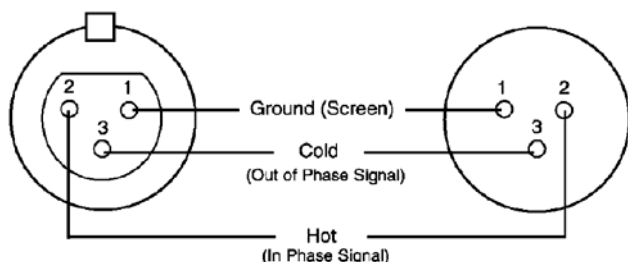

Connettore (femmina)

Spina (maschio)

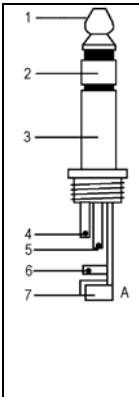
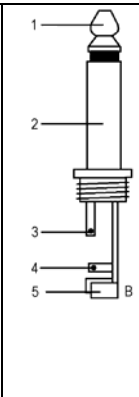
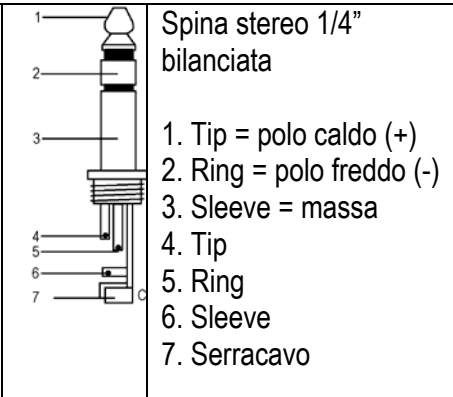
	<p><b>Cuffie</b></p> <ol style="list-style-type: none"> <li>1. Tip = segnale canale sinistro</li> <li>2. Ring = segnale canale destro</li> <li>3. Sleeve = massa</li> <li>4. Tip</li> <li>5. Ring</li> <li>6. Sleeve</li> <li>7. Serracavo</li> </ol>		<p><b>Spina mono 1/4" sbilanciata</b></p> <ol style="list-style-type: none"> <li>1. Tip = segnale</li> <li>2. Sleeve = massa</li> <li>3. Tip</li> <li>4. Sleeve</li> <li>5. Serracavo</li> </ol>		<p><b>Spina stereo 1/4" bilanciata</b></p> <ol style="list-style-type: none"> <li>1. Tip = polo caldo (+)</li> <li>2. Ring = polo freddo (-)</li> <li>3. Sleeve = massa</li> <li>4. Tip</li> <li>5. Ring</li> <li>6. Sleeve</li> <li>7. Serracavo</li> </ol>
--	---	---	--	---	--

Per ulteriori informazioni relative a questo prodotto, vi preghiamo di visitare il nostro sito [www.hqpower.com](http://www.hqpower.com). Le informazioni contenute in questo manuale possono essere soggette a modifiche senza alcun preavviso.

#### Garanzia di Qualità Velleman®

Velleman® ha oltre 35 anni di esperienza nel mondo dell'elettronica e distribuisce i suoi prodotti in oltre 85 paesi. Tutti i nostri prodotti soddisfano rigorosi requisiti di qualità e rispettano le disposizioni giuridiche dell'Unione europea. Al fine di garantire la massima qualità, i nostri prodotti vengono regolarmente sottoposti ad ulteriori controlli, effettuati sia da un reparto interno di qualità che da organizzazioni esterne specializzate. Se, nonostante tutti questi accorgimenti, dovessero sorgere dei problemi, si prega di fare appello alla garanzia prevista (vedi condizioni generali di garanzia).

#### Condizioni generali di garanzia per i prodotti di consumo:

- Questo prodotto è garantito per il periodo stabilito dalle vigenti norme legislative, a decorrere dalla data di acquisto, contro i difetti di materiale o di fabbricazione. La garanzia è valida solamente se l'unità è accompagnata dal documento d'acquisto originale.
- Futura Elettronica provvederà, in conformità con la presente garanzia (fatto salvo quanto previsto dalla legge applicabile), a eliminare i difetti mediante la riparazione o, qualora Futura Elettronica lo ritenesse necessario, alla sostituzione dei componenti difettosi o del prodotto stesso con un altro avente identiche caratteristiche.
- Le spese di spedizione o riconsegna del prodotto sono a carico del cliente.
- La garanzia decade nel caso di uso improprio, manomissione o installazione non corretta dell'apparecchio o se il difetto di conformità non viene denunciato entro un termine di 2 mesi dalla data in cui si è scoperto il difetto.
- Il venditore non è ritenuto responsabile dei danni derivanti dall'uso improprio del dispositivo.
- L'apparecchio deve essere rispedito con l'imballaggio originale; non si assumono responsabilità per danni derivanti dal trasporto.
- Il prodotto deve essere accompagnato da un'etichetta riportante i propri dati personali e un recapito telefonico; è necessario inoltre allegare copia dello scontrino fiscale o della fattura attestante la data dell'acquisto.

#### L'eventuale riparazione sarà a pagamento se:

- Sono scaduti i tempi previsti.
- Non viene fornito un documento comprovante la data d'acquisto.
- Non è visibile sull'apparecchio il numero di serie.
- L'unità è stata usata oltre i limiti consentiti, è stata modificata, installata impropriamente, è stata aperta o manomessa.

Distribuito da:  
FUTURA ELETTRONICA SRL  
Via Adige, 11 - 21013 Gallarate (VA) Tel. 0331-799775 Fax. 0331-792287 web site: [www.futurashop.it](http://www.futurashop.it) info tecniche:  
[supporto@futurel.com](mailto:supporto@futurel.com)

Aggiornamento: 14/06/2011