

# Luci LED Stroboscopiche - in kit

Prezzo: 11.48 €

Tasse: 2.52 €

Prezzo totale (con tasse): 14.00 €

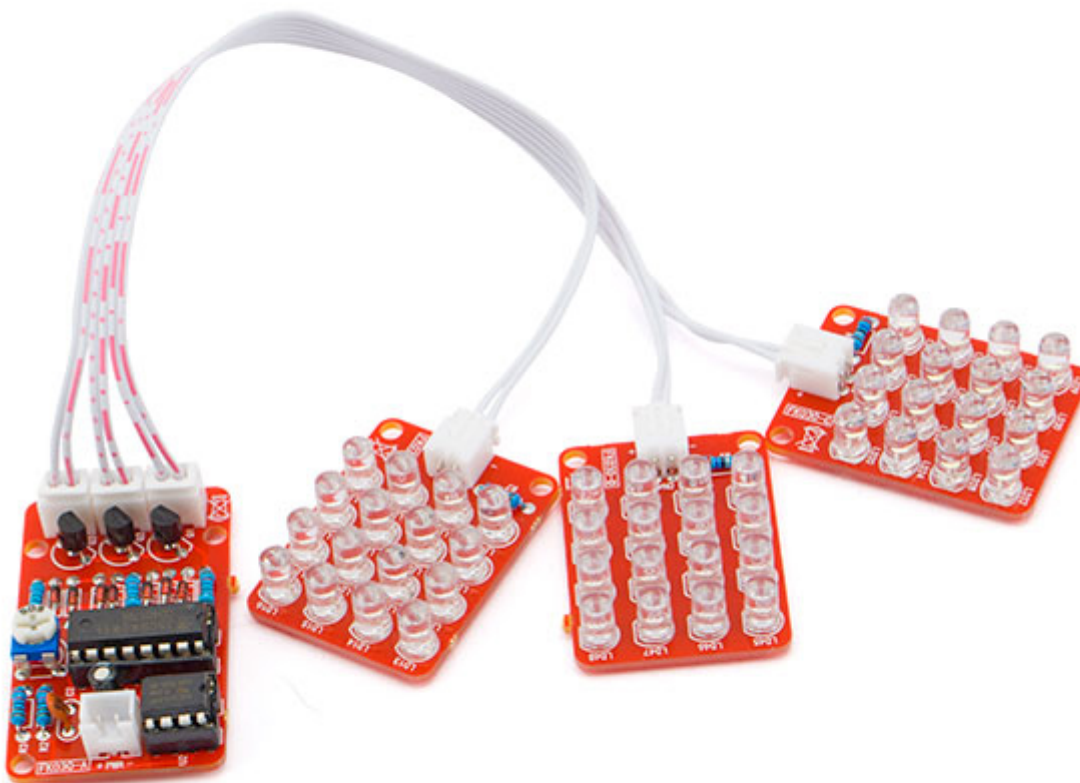

Questo kit consente di realizzare un sistema di luci a LED Stroboscopiche. È composto da una scheda principale in grado di controllare tre schede di LED luminosi, consentendo il lampeggio sequenziale e combinato. Ogni scheda dispone di 16 LED, rispettivamente 16 blu, 16 rossi e 16 bianchi. Il trimmer incluso permette all'utente di regolare la frequenza del lampeggio a piacimento, personalizzando la velocità desiderata. Ideale per applicazioni in eventi e intrattenimento, nonché per aggiungere un tocco creativo a decorazioni luminose.

**Saldatura richiesta per il montaggio. Il kit viene fornito completo di istruzioni per il montaggio in italiano.**

### Schema elettrico della scheda base

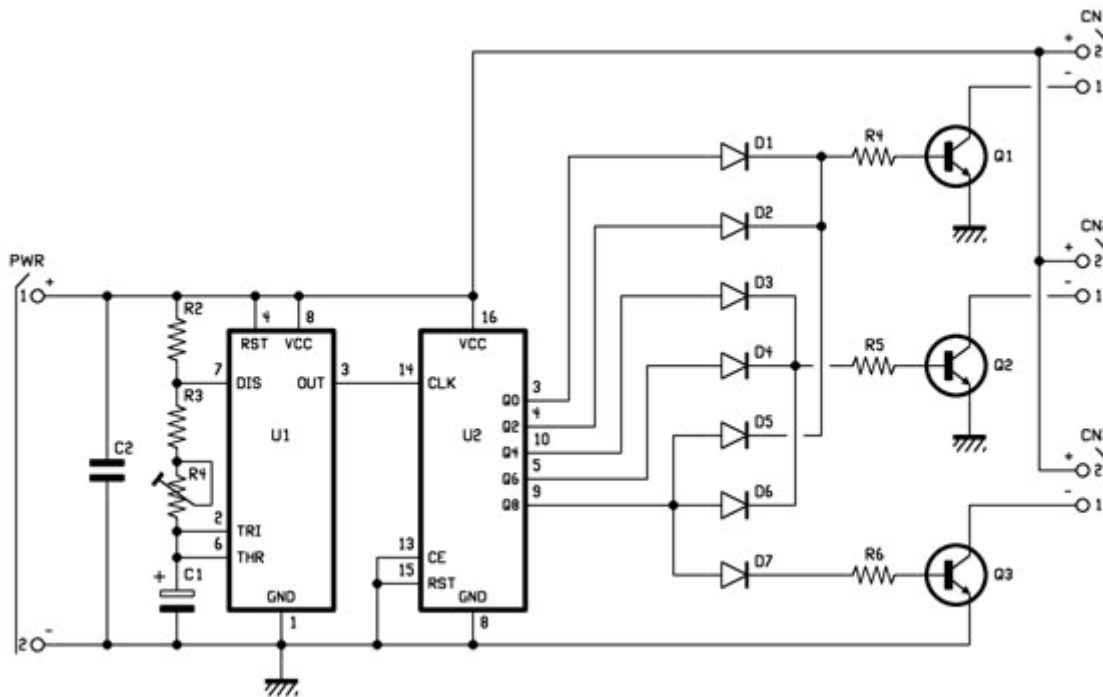

### Schema elettrico delle schede LED

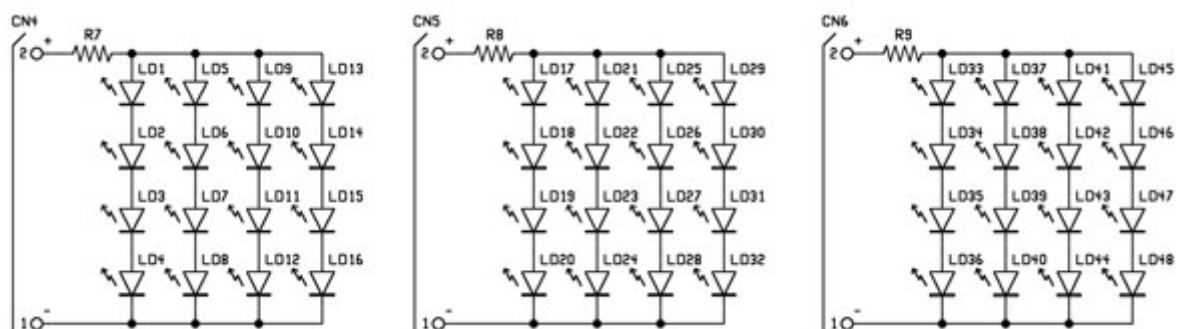

### Specifiche tecniche

- **Tensione di alimentazione:** 12 ~ 15 Vcc
- **Corrente assorbita:** 200mA
- **Numero LED:** 16 LED blu, 16 LED bianchi, 16 LED rossi
- **Frequenza:** regolabile tramite trimmer