

Microduino Shield NRF24

Prezzo: 13.11 €

Tasse: 2.89 €

Prezzo totale (con tasse): 16.00 €

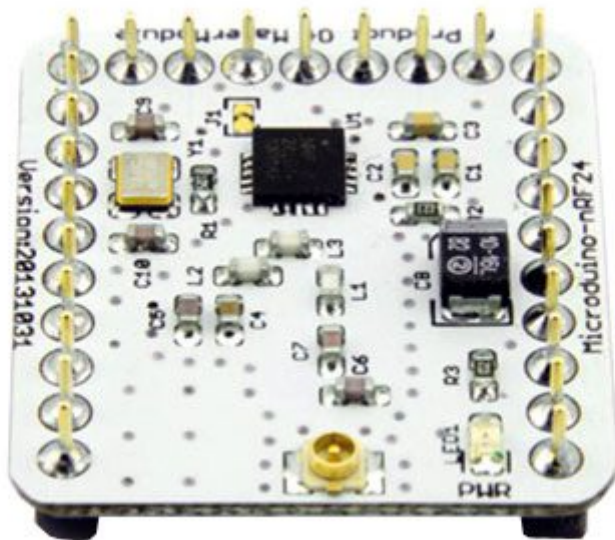

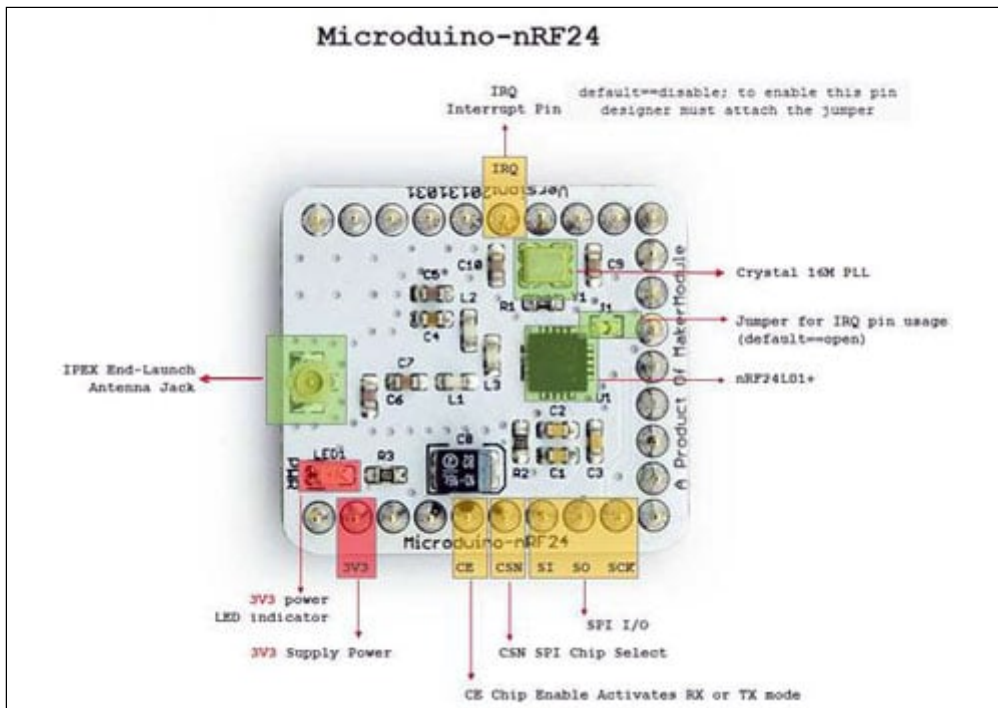

Basato sul chip nRF24L01+, un ricetrasmittitore a 2,4 GHz ISM (Industrial, Scientific and Medical), questo permette la trasmissione senza fili di dati ad alta velocità. Dispone di funzione di risposta automatica, ritrasmissione di trasmissione 0 dBm, distanza max. 100 metri senza ostacoli, dimensioni (mm): 28x25,4x7,5.

Specifiche tecniche

- Chip: nRF24L01+ Ricetrasmittitore a 2,4 GHz ISM (Industrial, Scientific and Medical).
- Alimentazione: da 1,9 Vdc a 3,6 Vdc.
- Connettore IPEX per antenna esterna.
- Supporta la ricezione di sei canali dati.
- Funzione di risposta automatica: sì, può inviare il segnale di risposta dopo la ricezione dei dati validi e la riprogrammazione.
- Funzione di ritrasmissione automatica: sì, rileva e invia nuovamente i pacchetti persi. Il tempo e la frequenza possono essere controllate da software.

Documentazione e link utili

- [Wiki](#)